

Société ORA

584 Route de st Bernard
01600 Trévoux – France

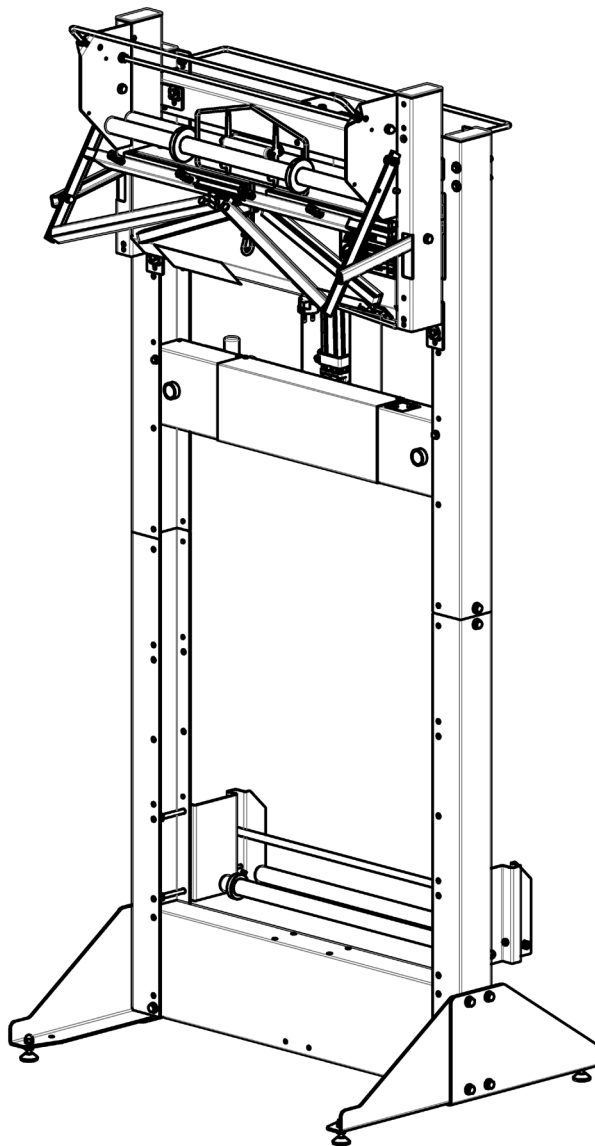

H603BPS-H603BPST



Croquis / Drawings / Esquemas / Skizze

Page 16

Notice d'instructions

Français

Page 33

Instructions Manual

English

Pagina 50

Manual de instrucciones

Español

Seite 66

Betriebsanleitung

Deutsch

Garantie / Guarantee / Garantía / Garantie

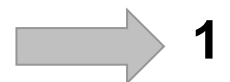
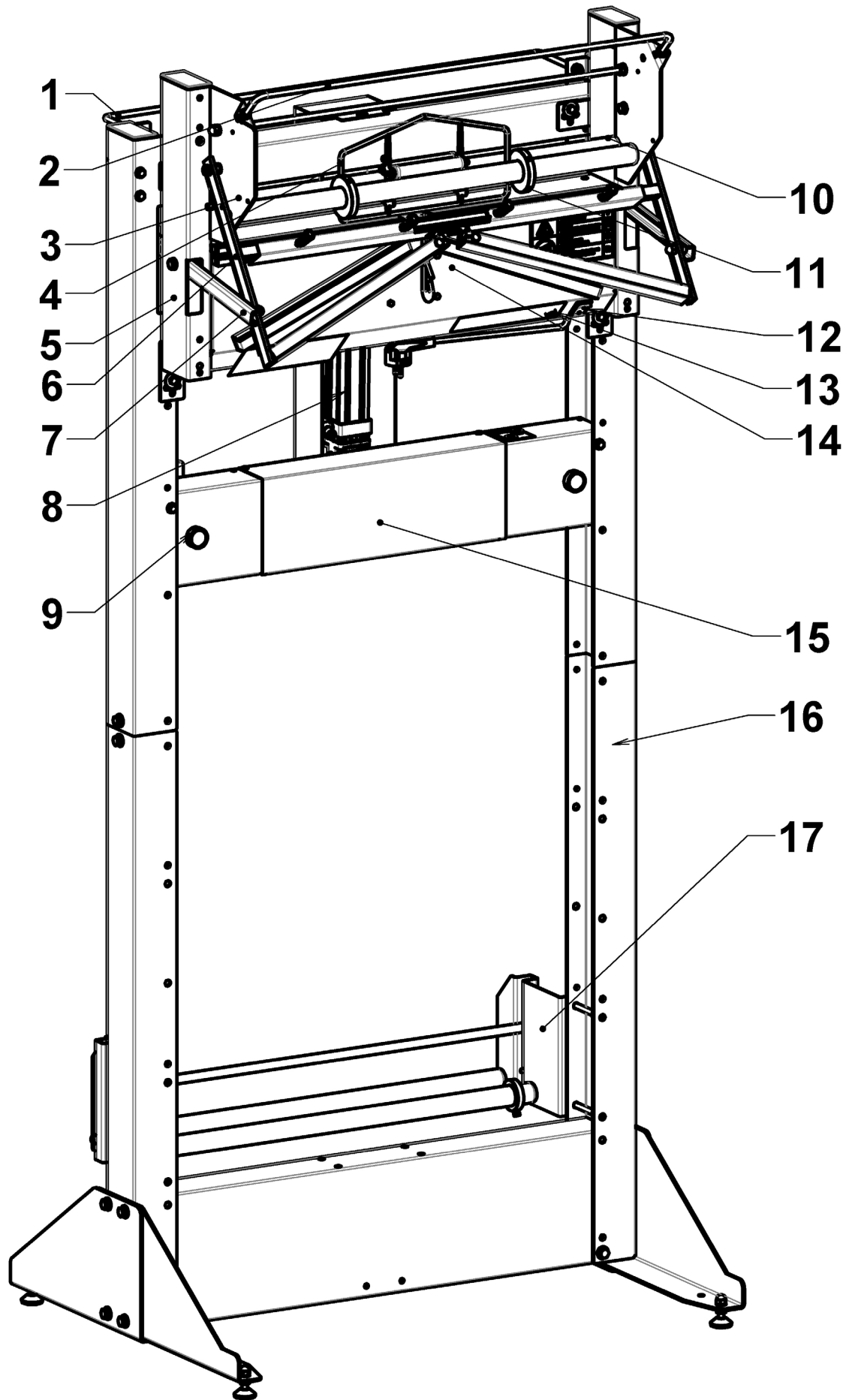

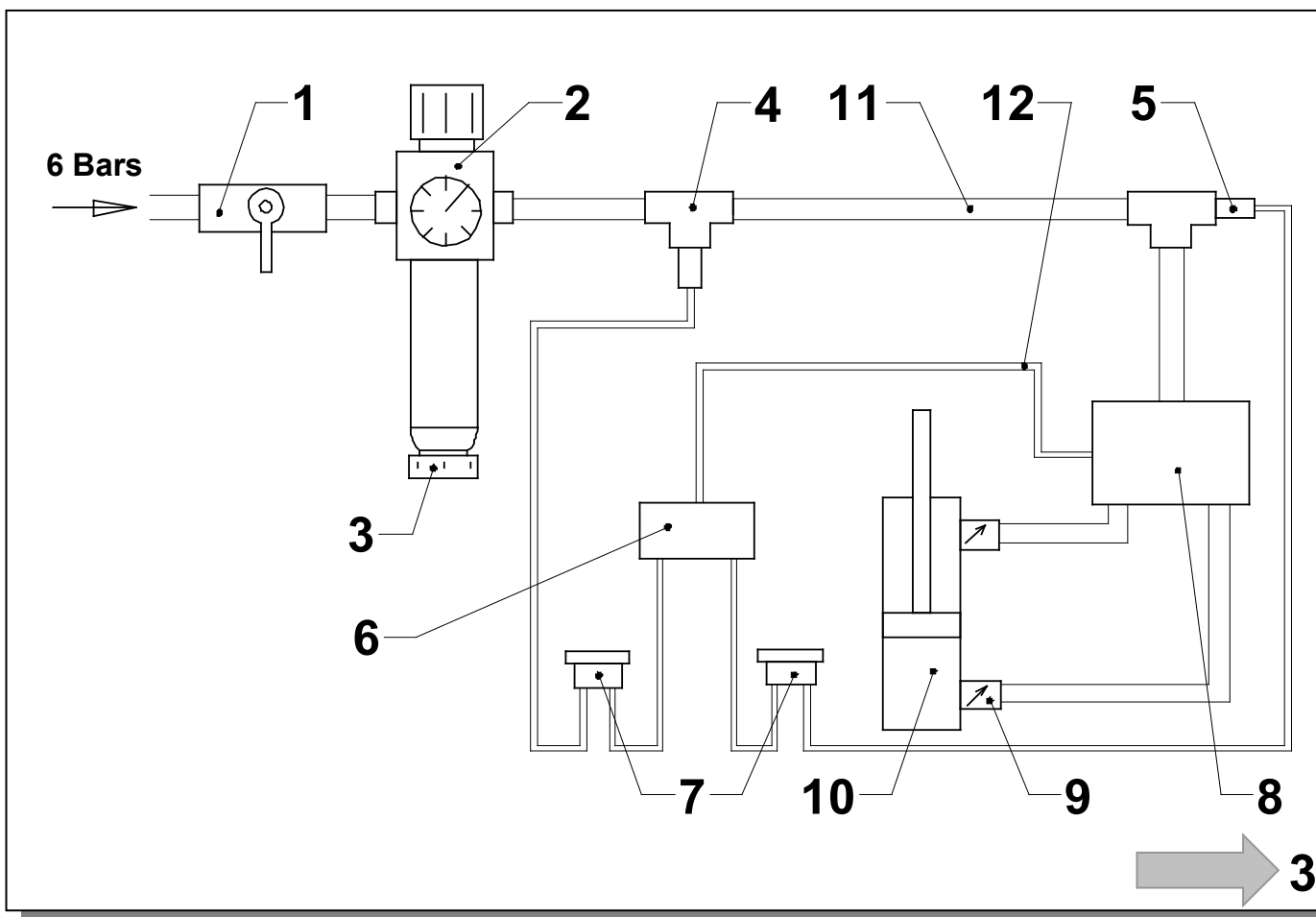
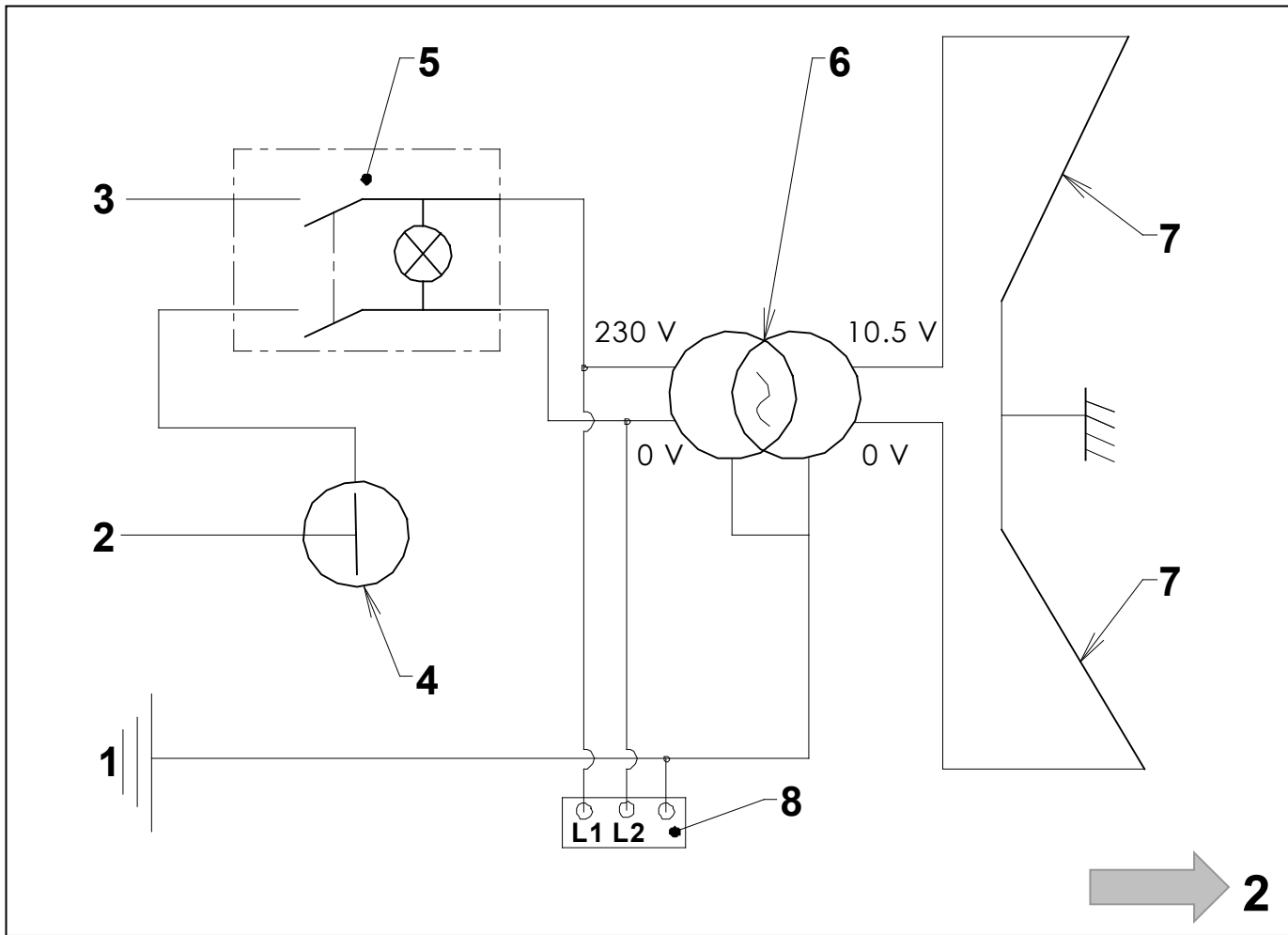

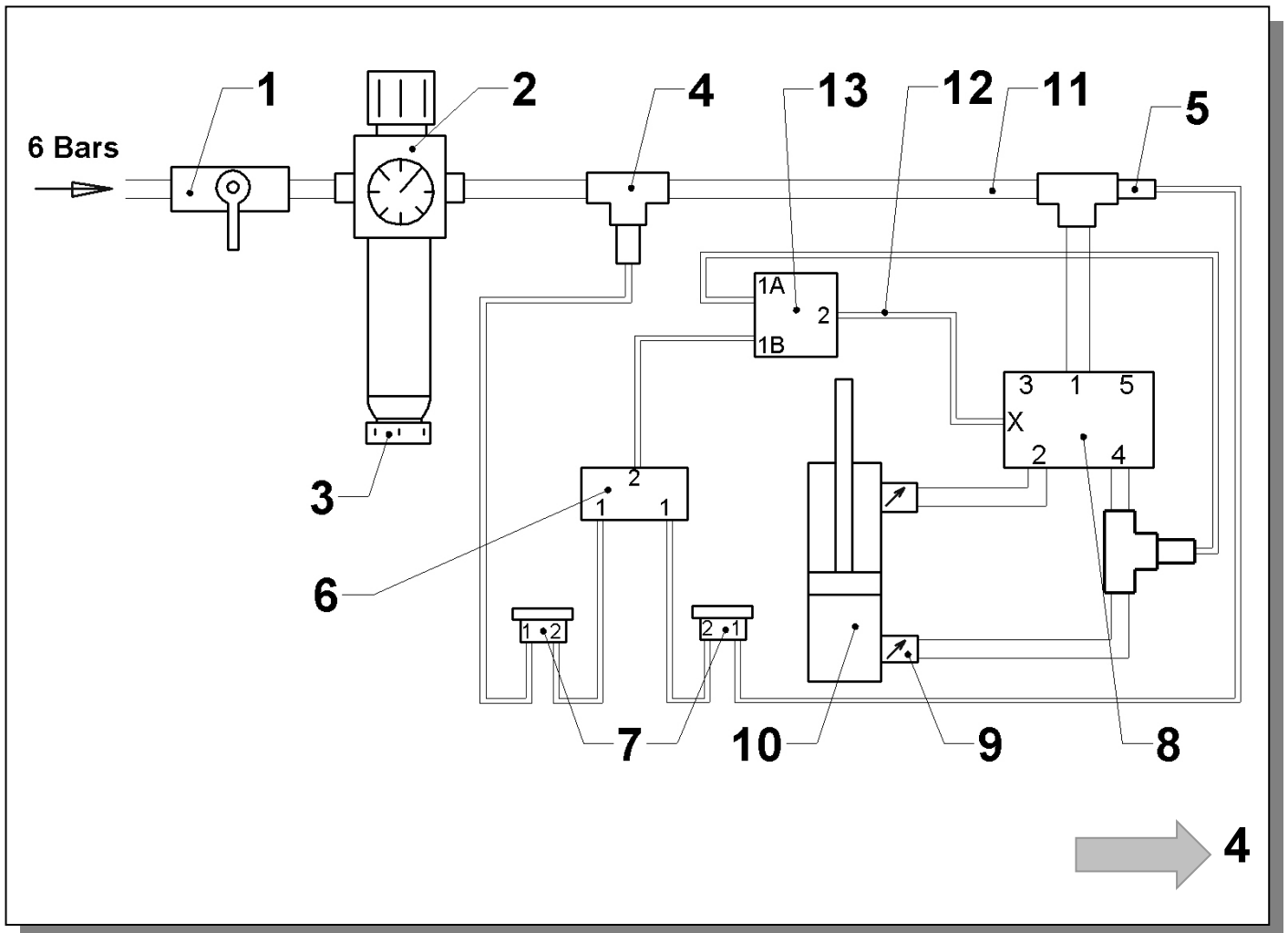

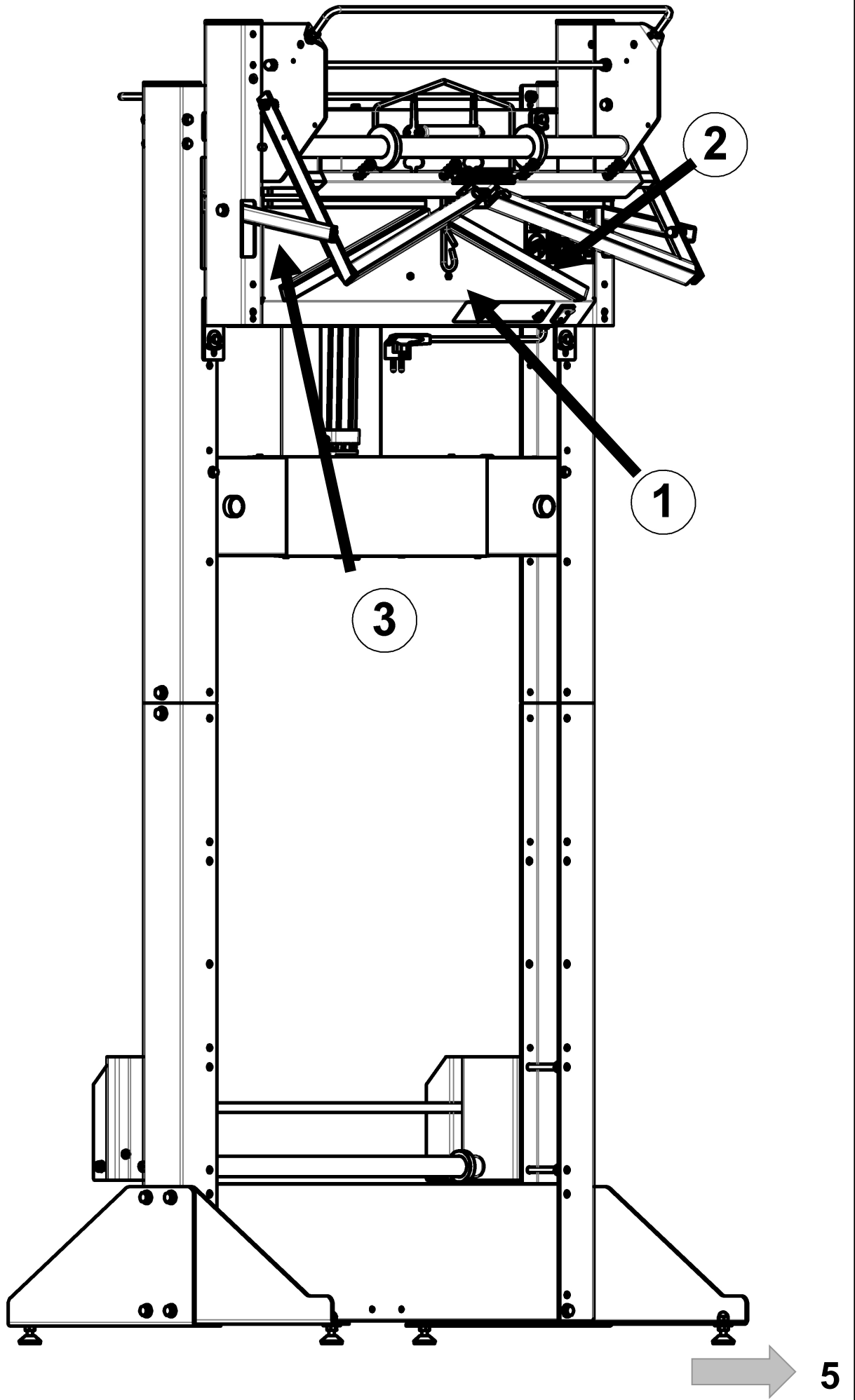

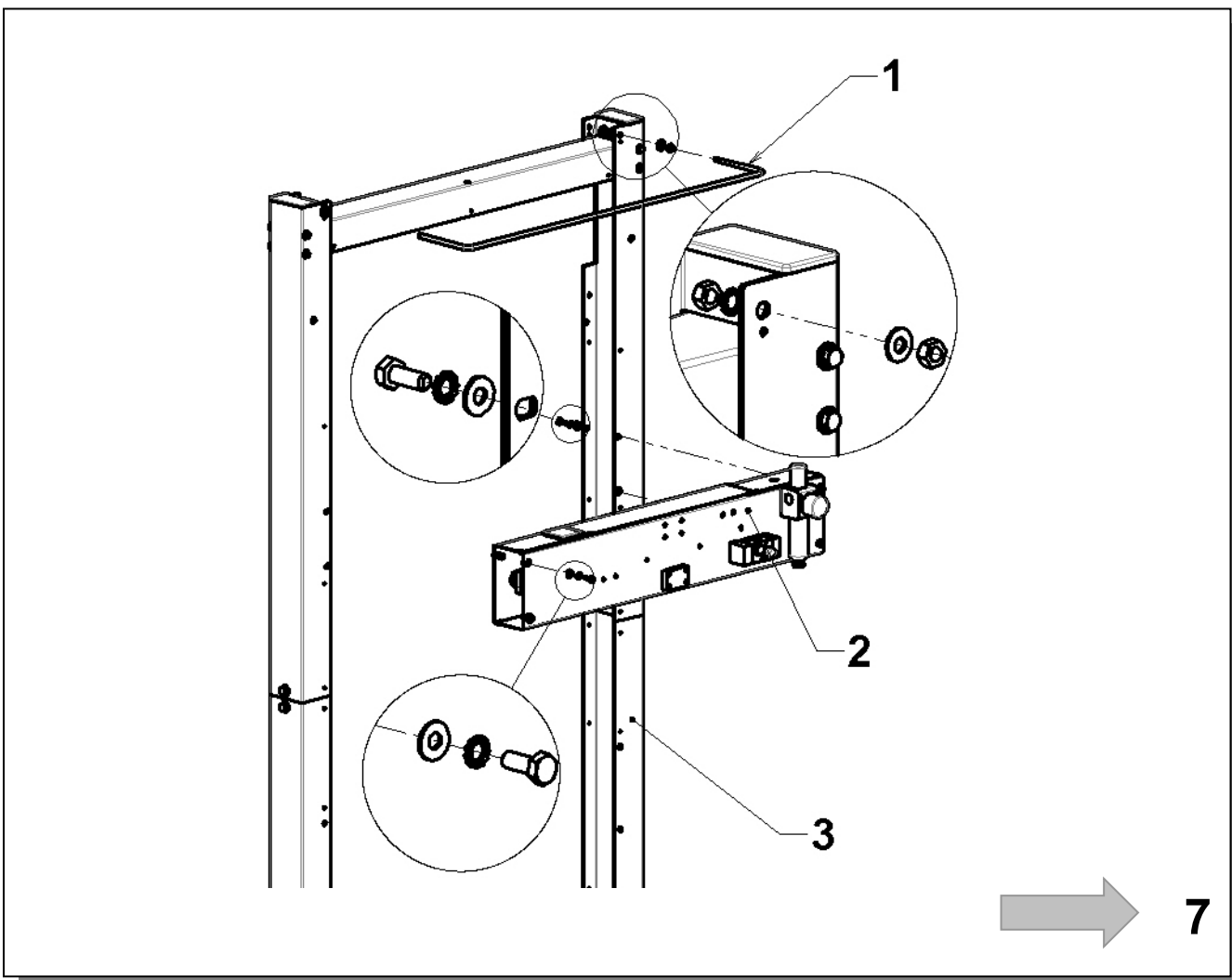
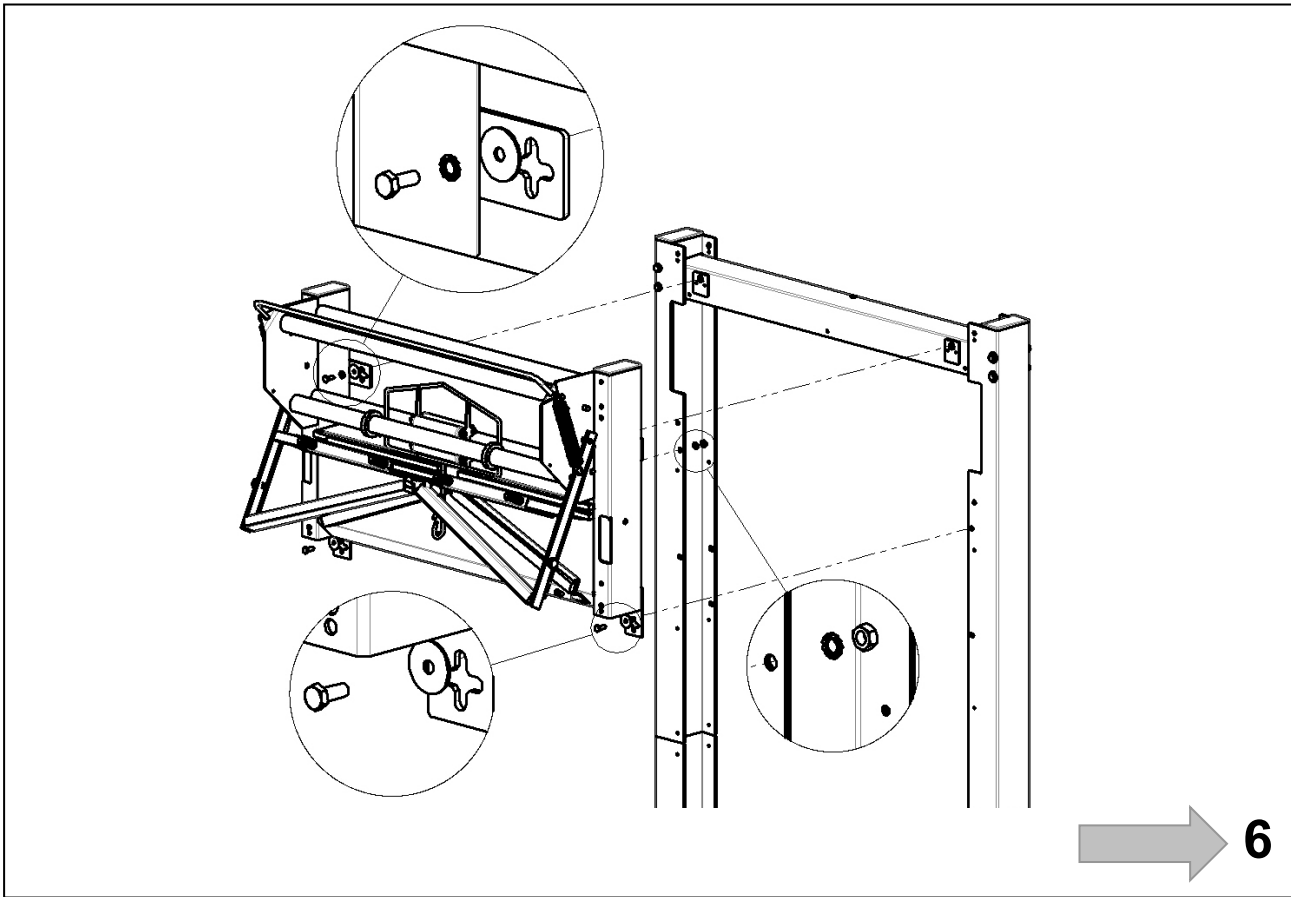

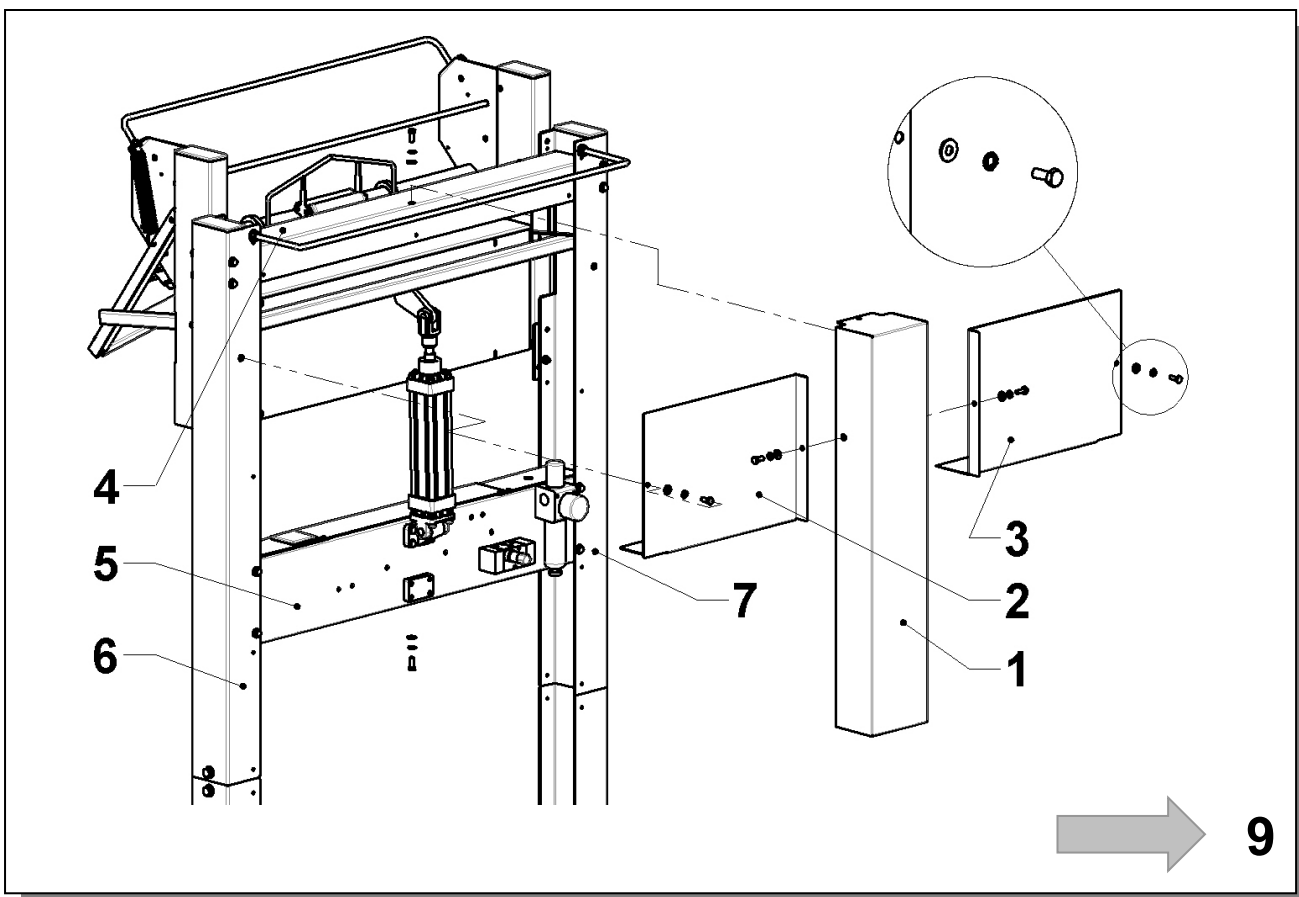
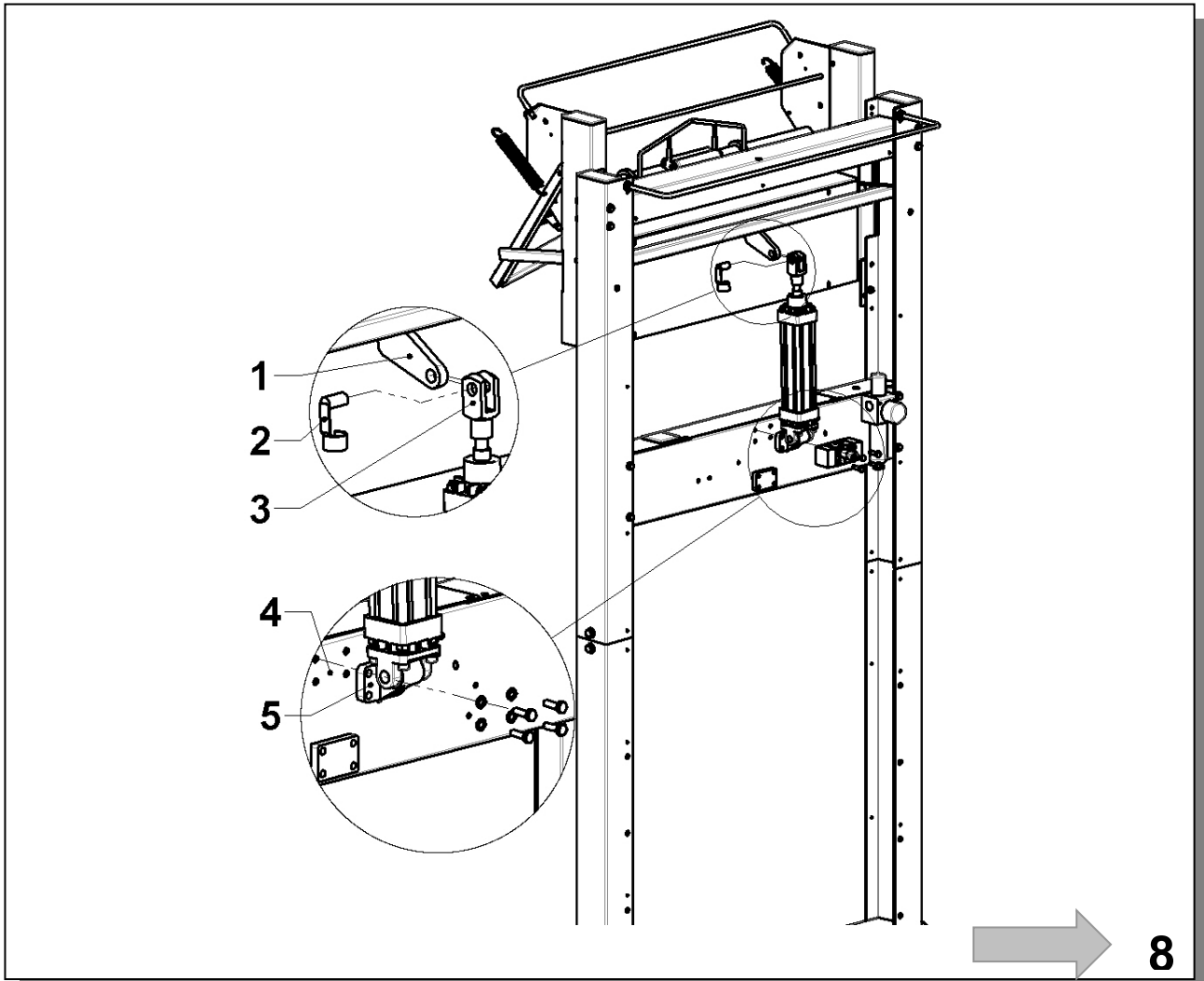

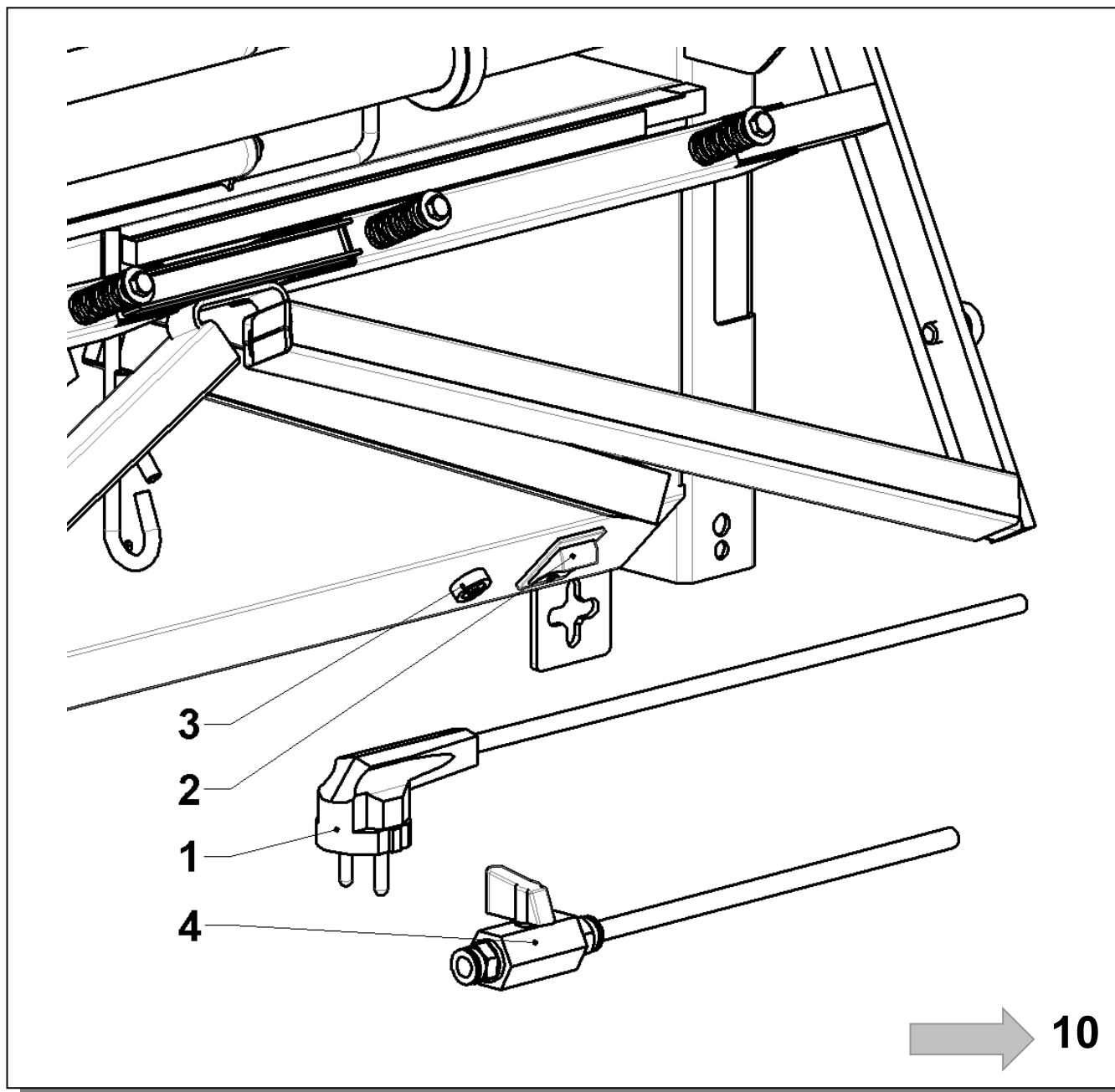

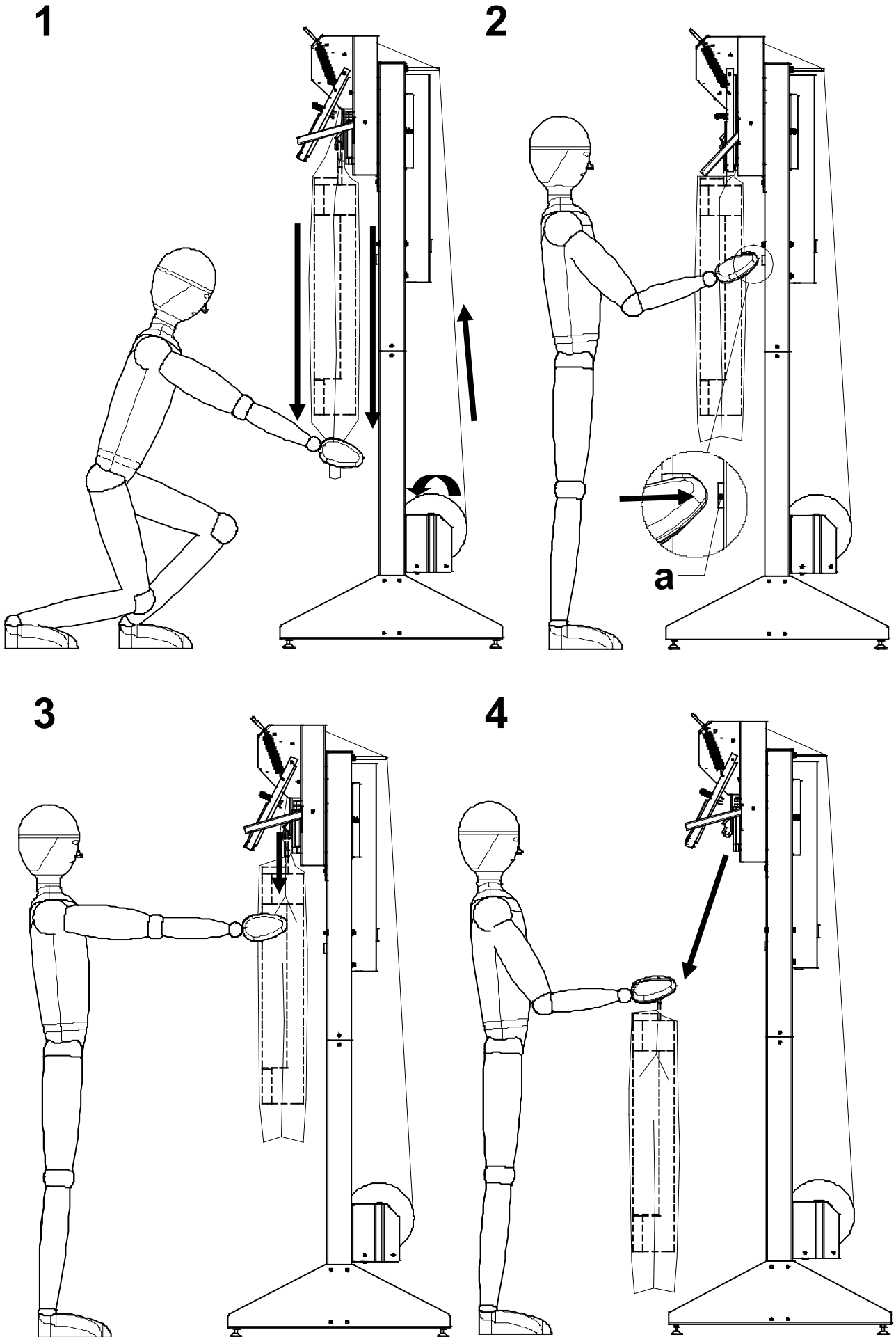

➔ 11

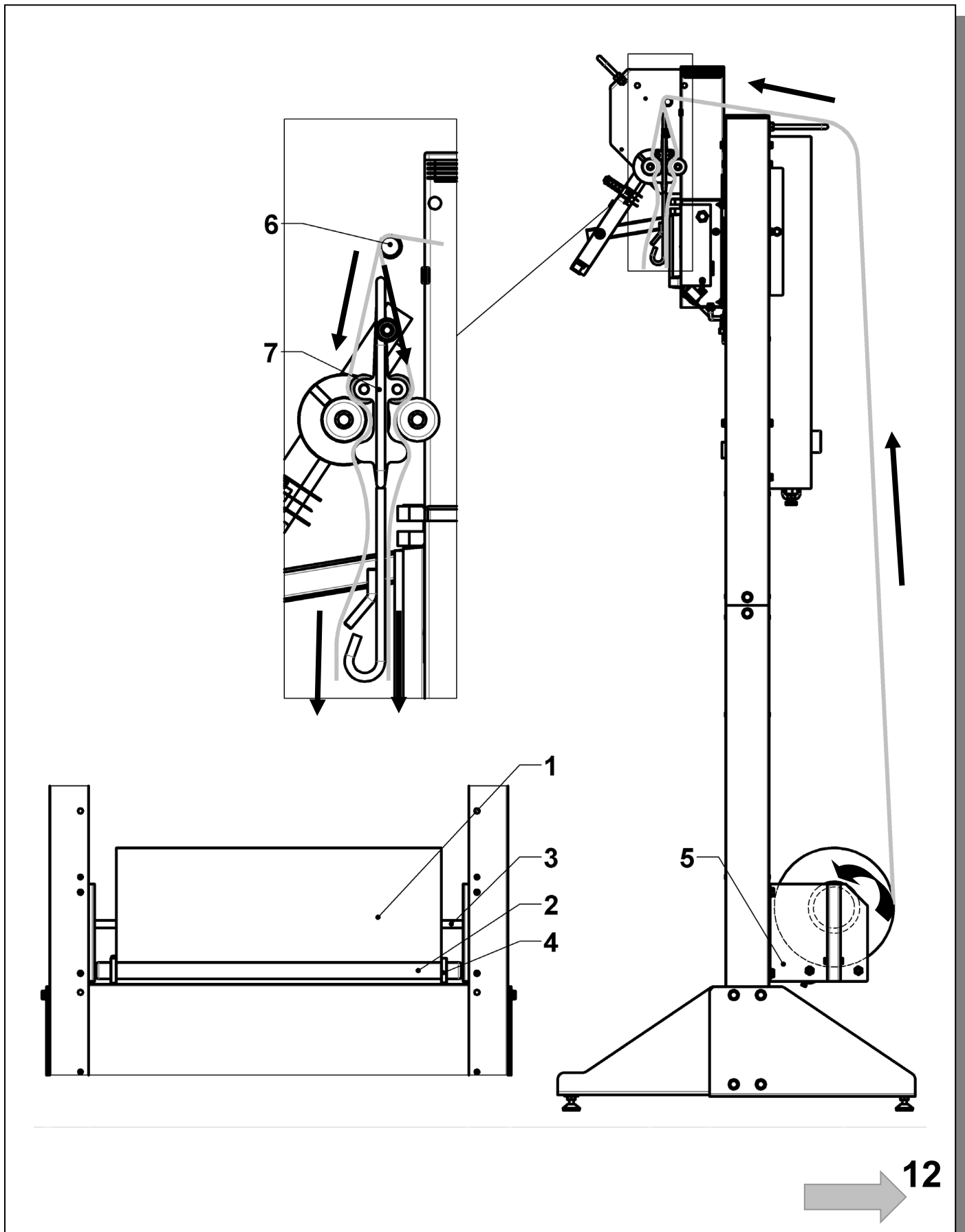

No.ARTICLE	Code Article	Nb	Désignation
1	N° E1223 CAISSON CENTRAL	1	
2	PCV1A9-500587	4	VIS A TOLE POZI 3.5X9.5 ZN
3	POT100-000388	1	N° 388 FOND
4	N° E1222 CADRE DE SOUDURE	1	
5	POT100-000384 GAUCHE	1	N° 384 FLANC GAUCHE
6	POT100-000384 DROIT	1	N° 384 FLANC DROIT
7	N° E399 PORTE CINTRE	1	PORTE CINTRE
8	POM111-002202	2	BAGUE DE GUIDAGE
9	POT100-000387	1	N° 387 BARRIERE DE BOBINE
10	POT100-000391	1	N° 391 TIGE DE DEFLECTRICE
11	POU101-000013	2	ROULEAU LIBRE A TIGE RES D=30M M
12	POT100-002509	1	N° 2509 BRAS DE COMMANDE PNEUM
13	PCM200-501078	2	BOUCHON PLASTIQUE TUBE 40X80
14	PCV3C2-500125	4	RONDELLE EVENTAIL AZ8 ACIER ZN
15	PCV3C1-501223	4	RONDELLE PLATE L16 ZINGUEE
16	PCV1A1-500971	4	VIS HM 6-16 ZINGUE
17	PCV2B1-501048	2	ECROU H M8 ZINGUE
18	PCV3C1-501520	10	RONDELLE PLATE Z8 ZINGUE
19	PCV1A1-500993	2	VIS H M8-5022 ZINGUEE
20	PCV2B1-501051	12	ECROU H M8 ZINGUE
21	PCV3C2-500127	8	RONDELLE EVENTAILLE AZ8 Zn
22	PCV1A1-500987	2	VIS H M8-20 ZINGUE
23	PCV1A1-500988	1	VIS H M8-20 INOX A2
24	PCV1A1-500989	1	VIS H M8-30 ZN
25	PCV2B7-501036	2	ECROU NYLSTOP H M8 ZINGUE
26	PCV2B1-501038	2	ECROU HM10 ZINGUE
27	PCV2B5-500185	2	ECROU BORGNE H M8 ZN
28	PCV1A5-501091	2	VIS Hc M8-16 BOUTT PLAT ZN
29	PCV2B8-501000	2	ECROU BAS HM12 INOX
30	PCE500-500360	4	PASSE FIL CAOUTCHOUC Ø4/11 REF.

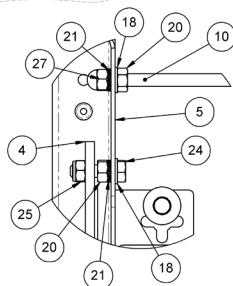
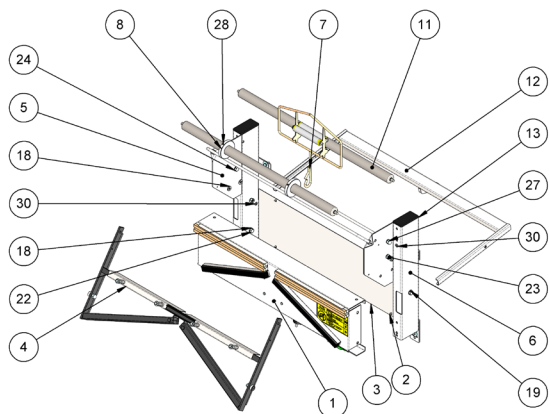
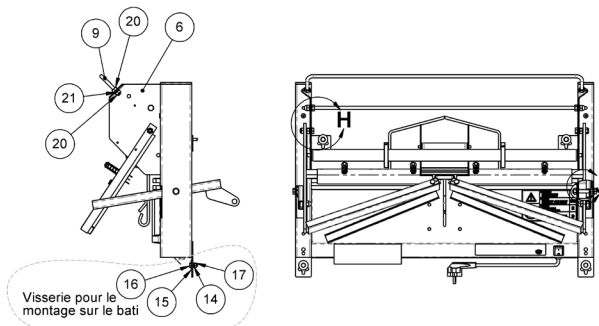

DÉTAIL H
ECHELLE 1 : 2

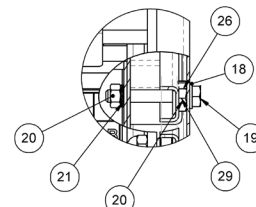

DÉTAIL J
ECHELLE 1 : 2

Désignation : H603 MONTEE BPS/BPST		S/ens. :	
Ens. : H603		Matière :	
Ech. : 1/10	Dess : X.R	Date : 19-09-16	Code Art. : N° E1231 H603 MC
Trait. : -		Masse(g) :	Nbre :
Tol.pièces usinées : ISO2768mK		N° E1231 Rév. a	
Tol.pièces de tolérances : NF E86-050			

Ce plan est la propriété exclusive de ORA et ne peut être communiqué à des tiers sans autorisation écrite.



No.ARTICLE	Code Article	Nb	Désignation
1	POT100-000383	1	CADRE DE SOUDURE H603
2	POT200-006397	1	PRESSEUR DE COUPE GAUCHE
3	POT200-006398	1	PRESSEUR DE COUPE DROIT
4	POM109-000407	4	ENTRETOISE PRESSEUR DE COUPE
5	RESSORT N° 996	4	RESSORT DE COMPRESSION
6	POM111-006423	2	REGLETTE ISOLANTE
7	POM111-003316	2	TENDEUR
8	POM112-005851	2	LAME DE COUPE H604
9	SFP100-TEF1393	1	TEFLON DE PROTECTION
10	POM524-010371	4	RESSORT DE COMPRESSION
11	SFP200-FIL19182	1	FIL DE SOUDURE
12	PCV3C1-501518	4	RONDELLE PLATE L5 ZINGUE
13	PCV1A1-610087	4	VIS H M5-40 ZN
14	PCV2B5-500185	2	ECROU BORGNE H M8 ZN
15	PCV100-501168	4	VIS MOLETEE PLATE Ø12 M3-6 ACIER BRUNI
16	PCV1A2-500512	4	VIS CHC M4-8 ZINGUE
17	PCM107-500133	2	GALET ACIER Ø17X8 AVEC QUEUE M8
18	POE555-680003	1	KIT CABLAGE H602-603
18	PCM421-501230	4	GOUPILLE ELASTIQUE Ø3X20

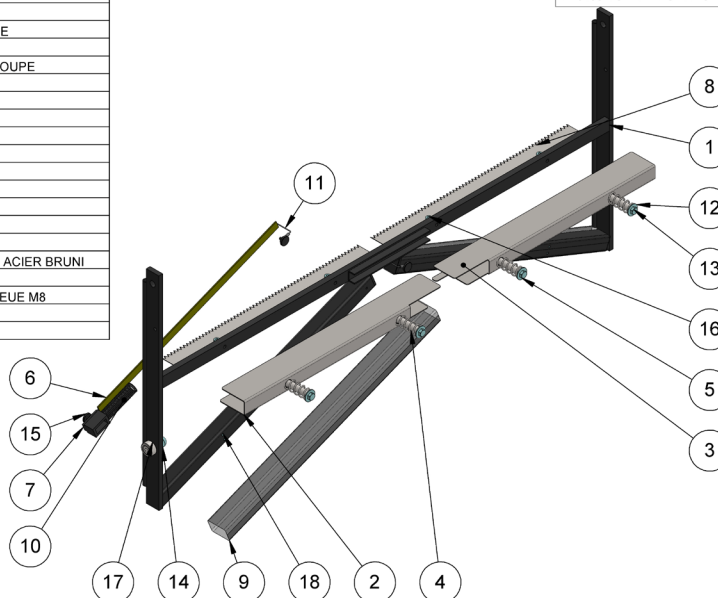

2 RESSORTS ENTRELACES

Révision b : le 14/10/22 X.R - Nouveaux presseurs de coupe

Désignation : CADRE DE SOUDURE MONTE		S/ens. :	
Ens. : H603		Matière :	
Ech. : 1/5	Dess : X.R	Date : 29-08-16	Code Art. : N° E1222 CADRE
Trait. : -		Masse(g) :	Nbre :
Tol.pièces usinées : ISO2768mK		N° E1222 Rév. b	
Tol.pièces de tolérances : NF E86-050			

Ce plan est la propriété exclusive de ORA et ne peut être communiqué à des tiers sans autorisation écrite.



No.ARTICLE	Code Article	Nb	Désignation
1	POT100-000382	1	N° 382 CAISSON CENTRAL
2	PCE246-500226	1	INTER.BIPOLAIRE 22X30 LUMINEUX
3	PCE454-500335	1	PORTE FUSIBLE 6X20 UL
4	POE970-500209-SF	1	TRANSFO 50VA MONTE
5	SFPP00-000394	2	CONTRE PRESSEUR DE SOUDURE M
6	CONTRE PRESSEUR DE COUPE	4	SFP300-CON1401
7	POK1C8-660038	1	SERIGRAPHIE H603
8	PCE500-500414	1	SERRE FIL STERLING DM5 NOIR
9	PCE555-500341	1	CORDON D'ALIMENTATION 3X11MM HO
10	PCV1A1-500945	3	VIS H M4-10 ZINGUE
11	PCV2B1-501043	3	ECROU HM4 ZINGUE
12	PCV3C2-500121	3	RONDELLE EVENTAILLE AZ4 ZN
13	POK1C8-620048	1	SERIGRAPHIE ORA
	POE555-680003	0,5	KIT CABLAGE H602
14	POK1C8-001058	1	SERIGRAPHIE COUPURE BRULURE

Edité le : 22/01/2024

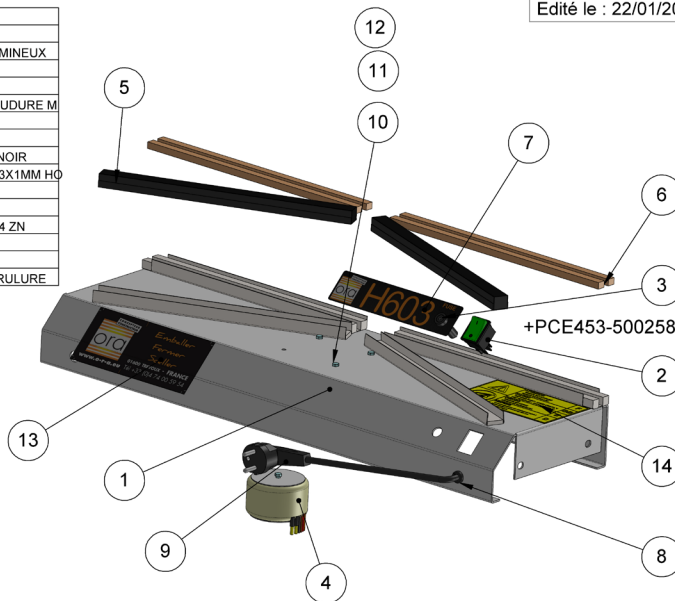

Désignation : CAISSON CENTRAL MONTE		S/ens. :		 www.o-r-a.eu 584 rte de St Bernard - 01600 TREVOUX Tél : 04 74 00 59 54 - Fax : 04 74 00 69 14	
Ens. : H603					
Ech. : 1/5	Dess : X.R	Matière :		Code Art. : N° E1223 CAISSON	
Traité : -		Masse(g) :	Date : 19-09-16	Nbre :	
Tol.pièces usinées :ISO2768mK Tol.pièces de tolerie :NF E86-050				N° E1223	Rév. a

Ce plan est la propriété exclusive de ORA et ne peut être communiqué à des tiers sans autorisation écrite .



No.ARTICLE	Code Article	Nb	Désignation
1	POT100-002501	1	TRAVERSE BASSE DE BATI
2	POT100-002499	2	MONTANT BAS DE BATI
3	POT100-002500	1	TRAVERSE HAUTE DE BATI
4	POT100-002502	1	FERMETURE TRAVERSE BASSE DE BATI
5	POT100-002498-G	1	MONTANT HAUT DE BATI GAUCHE
6	POT100-002498-D	1	MONTANT HAUT DE BATI DROIT
7	POT100-002503	2	N° 2503 ECLISSE DE BATI
8	PCV3C2-500125	8	RONDELLE EVENTAIL AZ6 ACIER ZN
9	PCV3C2-500127	32	RONDELLE EVENTAILLE AZ8 ZN
10	PCV1A1-500971	8	VIS HM 6-16 ZINGUE
11	PCV1A1-500987	22	VIS H M8-20 ZINGUE
12	PCV3C1-620141	24	RONDELLE PLATE M8 ZINGUEE
13	PCV2B1-501051	10	ECROU H M8 ZINGUE
14	PCV3C1-501220	6	RONDELLE PLATE M8 ZINGUEE
15	PCV2B5-500185	4	ECROU BORGNE H M8 ZN
16	PCV300-620103	2	RONDELLE Ø8.4/25X2.5 PA6 NATUREL
17	PCM400-501101	4	PIED VERIN A ROTULE Ø30 M8-27
18	PCM200-501078	2	BOUCHON PLASTIQUE TUBE 40X80
19	POT100-006317-G	1	PIED AVANT DE BATI GAUCHE
20	POT100-006317-D	1	PIED AVANT DE BATI GAUCHE
21	POT100-006316-D	1	PIED ARRIERE DE BATI GAUCHE
22	POT100-006316-G	1	PIED ARRIERE DE BATI GAUCHE

Edité le : 22/01/2024

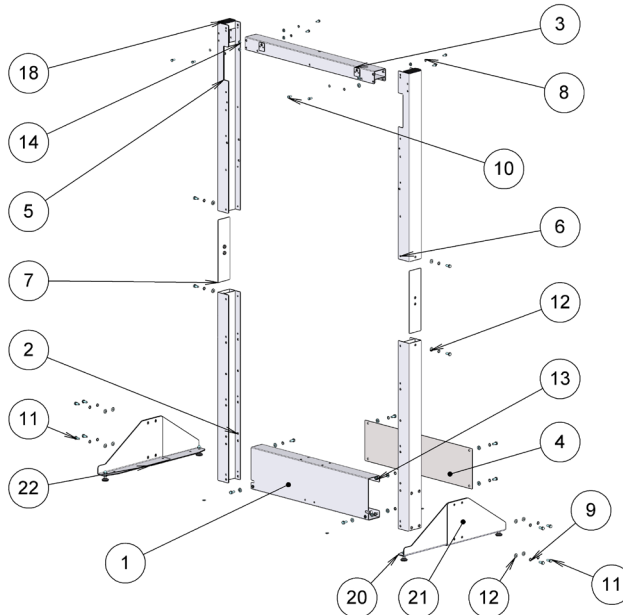
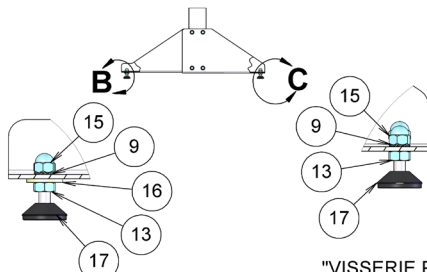

* Quantité : se référer au document
"VISSERIE POUR LE MONTAGE D'UNE H602 OU D'UNE H603"
REF / SFP203-VISBATH6BP

Révision c : le 15/11/21 X.R - NVX pieds

N° E404	Ens. : H602	Désignation : E404 - BATI H602-603	Rév. c	 www.o-r-a.eu 584 rte de St Bernard - 01600 TREVOUX Tél : 04 74 00 59 54 - Fax : 04 74 00 69 14
---------	-------------	------------------------------------	--------	--



Edité le : 22/01/2024

No.ARTICLE	Code Article	Nb	Désignation
1	POT100-002508-D	1	FLANC PORTE BOBINE DROIT
2	POT100-002508-G	1	FLANC PORTE BOBINE GAUCHE
3	POU1D1-000014	2	ROULEAU Ø30 EL=687 TF M8X705
4	POM108-000010	2	N° 10 BAGUE DE GUIDAGE
5	POT200-001073	1	TUBE DE MAINTIEN BOBINE
6	PCV2B7-501036	4	ECROU NYLSTOP H M8 ZINGUE
7	PCV1A1-500975	2	VIS H M6-30 ZINGUE
8	PCV2B7-650079	2	ECROU NYLSTOP H M6 ZN
9	PCV1A1-500998	4	VIS H M8X80 ZINGUE
10	PCV3C1-620141	4	RONDELLE PLATE M8 ZINGUEE
11	PCV2B1-501051	4	ECROU H M8 ZINGUE
12	PCV3C2-500127	4	RONDELLE EVENTAILLE AZ8 Zn
13	PCV1A1-500961	2	VIS H M5-12 ZINGUEE

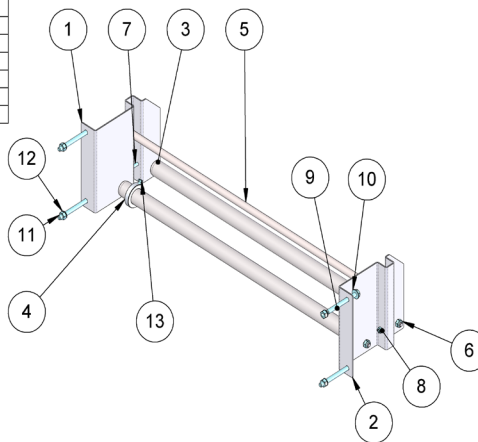

Désignation : PORTE BOBINE			 www.o-r-a.eu 584 rte de St Bernard - 01600 TREVOUX Tél : 04 74 00 59 54 - Fax : 04 74 00 69 14	
Ens. : H602-H603		S/ens. :		
Ech. : 1/8	Dess : X.R	Matière :		Code Art. : N° E405 PORTE B
Trait. : -		Masse(g) : 4091.66	Date : 25-10-16	Nbre : -
Tol.pièces usinées :ISO2768mK Tol.pièces de tolerie :NF E86-050				N° E405 Rév. a

Ce plan est la propriété exclusive de ORA et ne peut être communiqué à des tiers sans autorisation écrite .



Edité le : 22/01/2024

No.ARTICLE	Code Article	Nb	Désignation
1	PCN100-501540	1	VERIN DOUBLE EFFET D=40 L=125
2	PCN500-500811	1	CHAPE TIGE DE VERIN
3	PCN500-501541	1	ARTICULATION ARRIERE FEMELLE M
4	PCN500-501542	1	ARTICULATION ARRIERE ISO VDMA MALE
5	PCV3C2-500125	4	RONDELLE EVENTAIL AZ6 ACIER ZN
6	PCV1A2-500529	4	VIS CHC M6-30 ZINGUEE
7	PCN493-500854	2	RACORD REGULATEUR DE DEBIT Ø8 - 1/4

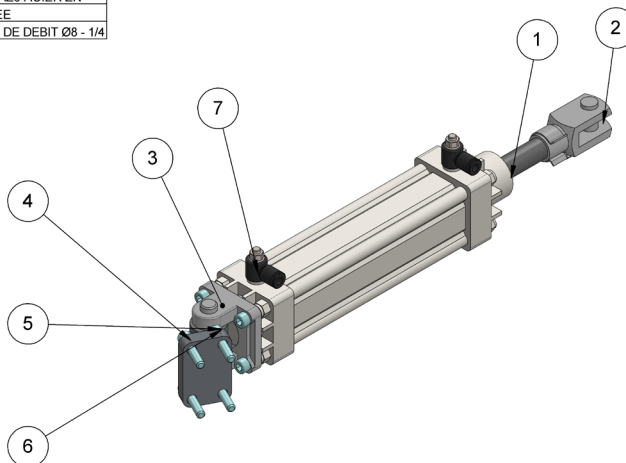

Désignation : VERIN PNEUMATIQUE MONTE			 www.o-r-a.eu 584 rte de St Bernard - 01600 TREVOUX Tél : 04 74 00 59 54 - Fax : 04 74 00 69 14	
Ens. : H602-H603		S/ens. :		
Ech. : 1/3	Dess : X.R	Matière :		Code Art. : N° E1251 VERIN PNI
Trait. : -		Masse(g) :	Date : 26-10-16	Nbre : -
Tol.pièces usinées :ISO2768mK Tol.pièces de tolerie :NF E86-050				N° E1251 Rév. b

Ce plan est la propriété exclusive de ORA et ne peut être communiqué à des tiers sans autorisation écrite .



Edité le : 22/01/2024

No.ARTICLE	Code Article	Nb	Désignation
1	POT100-002506	1	N° 2506 COFFRET PNEUMATIQUE
2	POT100-002507	1	N° 2507 CAPOT DE COFFRET
3	PCN389-630172	1	FILTRE REGUL 1/4 AVEC MANO
4	PCN600-501537	2	CAPTEUR 3/2 AVEC BOUTON 304MB UL
5	PCN200-501538	1	DISTRIBUTEUR 5/2
6	PCV3C1-501220	6	RONDELLE PLATE M6 ZINGUEE
7	PCV3C2-500125	6	RONDELLE EVENTAIL AZ6 ACIER ZN
8	PCV1A1-500971	6	VIS HM 6-16 ZINGUE
9	PCN799-501539	1	MODULE BIMANUEL
10	PCE500-600099	2	PASSE FIL PVC SOUPLE NOIR Ø8
11	PCN493-500848	3	SILENCIEUX 1/8
12	PCN493-500839	3	RACCORD MALE EQUERRE ORIENTAB. Ø
13	PCN493-500832	4	RACCORD DROIT MALE CYLINDRIQUE Ø
14	PCN493-500838	2	RACCORD MALE ORIENTABLE Ø8 - G1/4
15	PCV3C2-500121	4	RONDELLE EVENTAILLE AZ4 ZN
16	PCV2B1-501043	4	ECROU HM4 ZINGUE
17	PCV3C2-500123	1	RONDELLE EVENTAIL AZ5 ZN
18	PCV1A1-500961	1	VIS H M5-12 ZINGUEE
19	PCV3C1-501212	2	RONDELLE PLATE M4 ZINGUE
20	PCV1A1-610085	2	VIS H M4-12 ZINGUE
21	PCN400-500855	1	VANNE A BOISSEAU 2 VOIES F/F 1/4
22	PCN493-500834	2	RACCORD DROIT MALE CONIQUE Ø8 - G1/8
23	PCV1A9-600020	4	Vis tête CBLZ, ST3.5-9.5, C
24	PCV1A1-500953	2	VIS H M4-35 ZINGUE

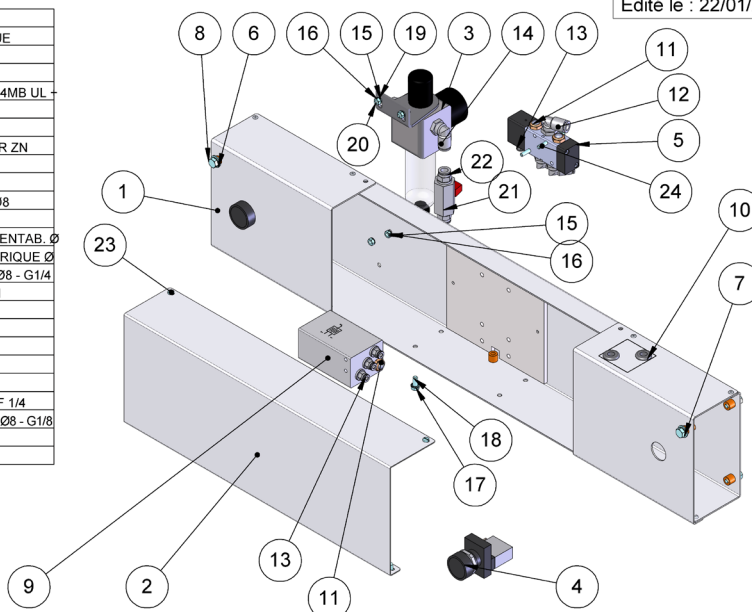

Désignation : COFFRET PNEUMATIQUE MONTE BPS		 www.o-r-a.eu 584 rte de St Bernard - 01600 TREVOUX Tél : 04 74 00 59 54 - Fax : 04 74 00 69 14	
Ens. : H602-H603	S/ens. :		
Ech. : 1/5	Dess : X.R	Matière :	Code Art. : N° E407 COFFRET
Trait. : -	Masse(g) :	Date : 26-10-16	N° E407 Rév. a
Tol.pièces usinées :ISO2768mK Tol.pièces de tolerie :NF E86-050		Nbre. : -	

Ce plan est la propriété exclusive de ORA et ne peut être communiqué à des tiers sans autorisation écrite .



No.ARTICLE	Code Article	Nb	Désignation
1	POT100-002506	1	N° 2506 COFFRET PNEUMATIQUE
2	POT100-002507	1	N° 2507 CAPOT DE COFFRET
3	PCN389-630172	1	FILTRE REGUL 1/4 AVEC MANO
4	PCN600-501537	2	CAPTEUR 3/2 AVEC BOUTON 304MB UL
5	PCV3C1-501220	6	RONDELLE PLATE M6 ZINGUEE
6	PCV3C2-500125	6	RONDELLE EVENTAIL AZ6 ACIER ZN
7	PCV1A1-500971	6	VIS HM 6-16 ZINGUE
8	PCN799-501539	1	MODULE BIMANUEL
9	PCN200-660001	1	DISTRIBUTEUR 5/2 TEMPORISE
10	PCN200-660002	1	PORTE OU INCLUSIF PNEUMATIQUE
11	PCE500-600099	2	PASSE FIL PVC SOUPLE NOIR Ø8
12	PCN493-500848	3	SILENCIEUX 1/8
13	PCN493-500839	3	RACCORD MALE EQUERRE ORIENTAB. Ø
14	PCN493-500832	4	RACCORD DROIT MALE CYLINDRIQUE Ø
15	PCN493-500838	2	RACCORD MALE ORIENTABLE Ø8 - G1/4
16	PCV1A1-660065	2	VIS H M4-50 ZINGUEE
17	PCV3C2-500121	6	RONDELLE EVENTAILLE AZ4 ZN
18	PCV2B1-501043	5	ECROU HM4 ZINGUE
19	PCV3C2-500123	1	RONDELLE EVENTAIL AZ5 ZN
20	PCV1A1-500961	1	VIS H M5-12 ZINGUEE
21	PCV1A1-500950	1	VIS H M4-25 INOX A2
22	PCV3C1-501212	2	RONDELLE PLATE M4 ZINGUE
23	PCV1A1-610085	2	VIS H M4-12 ZINGUE
24	PCN400-500855	1	VANNE A BOISSEAU 2 VOIES F/F 1/4
25	PCN493-500834	2	RACCORD DROIT MALE CONIQUE Ø8 - G1/8
26	PCV1A9-600020	4	Vis tête CBLZ, ST3.5-9.5, C

Edité le : 22/01/2024

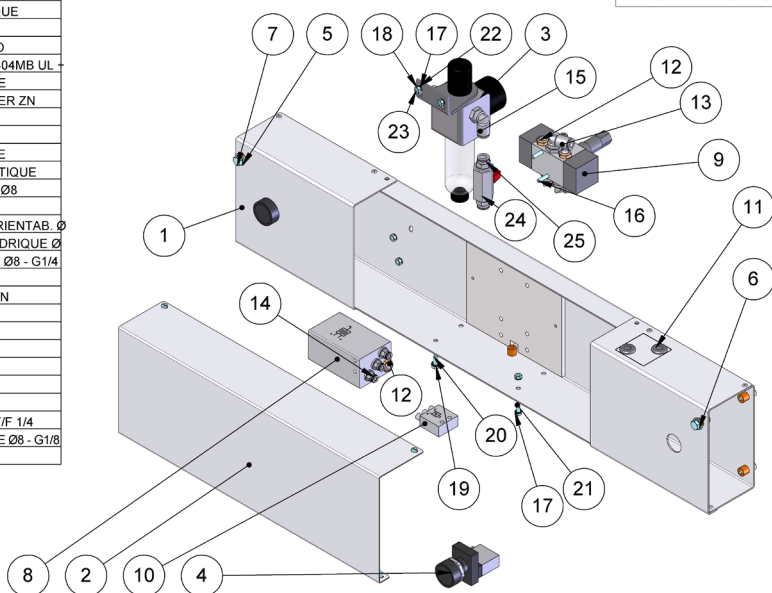

VERSION TEMPORISEE

Désignation : COFFRET PNEUMATIQUE MONTE BPSTP		 www.o-r-a.eu 584 rte de St Bernard - 01600 TREVOUX Tél : 04 74 00 59 54 - Fax : 04 74 00 69 14	
Ens. : H602-H603	S/ens. :		
Ech. : 1/5	Dess : X.R	Matière :	Code Art. : N° E407 COFFRET
Trait. : -	Masse(g) :	Date : 26-10-16	N° E407 Rév. a
Tol.pièces usinées :ISO2768mK Tol.pièces de tolerie :NF E86-050		Nbre. : -	

Ce plan est la propriété exclusive de ORA et ne peut être communiqué à des tiers sans autorisation écrite .



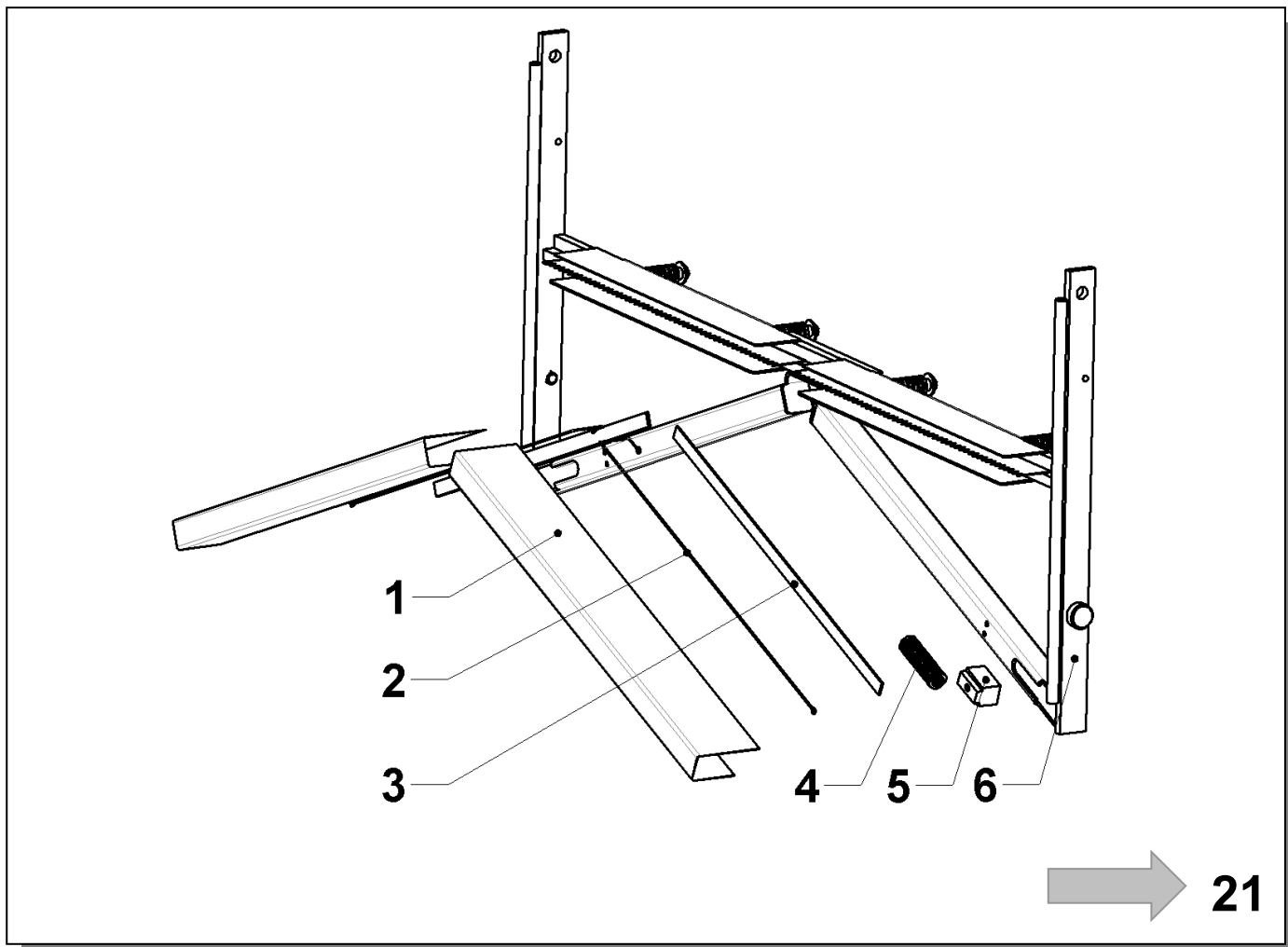

PREAMBULE

La notice d'instructions qui suit concerne une housseuse de vêtements sur cintre à commande pneumatique chauffée électriquement.

L'appareil est conçu, fabriqué et construit par la **Société ORA** (France).

La mise en circulation de l'appareil est effectuée conformément aux exigences du premier décret d'application de la loi relative à la sécurité des appareils suivant la Directive relative à la basse tension BT2014/35/UE. De ce fait, l'appareil est conforme à toutes les exigences pertinentes et fondamentales en matière de sécurité et de santé.

En raison de l'actionnement via la force musculaire, l'appareil n'est pas couvert par la directive relative aux machines. La classification dans la directive relative à la basse tension résulte essentiellement des arêtes et éléments de soudage chauffés électriquement, dont deux critères représentent les principaux risques :

1. Risque de brûlure
2. Risque entraînant un danger d'électrocution

Le produit, l'analyse des risques, la notice d'instructions et la documentation sont en conséquence conçus sur la base de la

Directive relative à la basse tension 2014/35/UE.

Les directives également applicables sont

La directive relative à la compatibilité électromagnétique CEM 2014/30/UE et la directive relative aux machines 2006/42/CE

dans leur version actuelle respective. Les normes harmonisées (EN) correspondantes ainsi que les réglementations nationales par ailleurs applicables sont prises en considération dans la conception de l'appareil et la notice d'instructions.

Les explications du fabricant, les conditions de livraison des fournisseurs des composants ainsi que les documentations techniques connexes sont jointes à la documentation interne à la Société. De même, les documents propres à la Société relatifs à la conception, la fabrication et la mise en service sont inclus dans la documentation technique.

Eu égard à l'appareil évalué conformément à la procédure de conformité A, la **Société ORA** atteste de la conformité au moyen d'une

Déclaration de conformité selon l'annexe III B de la directive relative à la basse tension.

dont une copie est jointe à la notice d'instructions et fait ainsi partie intégrante de la mise en service de l'appareil. La marque CE est apposée sur l'appareil conformément à l'annexe III A.

SOMMAIRE

1/ Fabricant

- 1.1 Nom et adresse.
- 1.2 Déclaration de conformité.

2/ Caractéristiques générales

- 2.1 Caractéristiques techniques de l'appareil.
- 2.2 Désignation de série, désignation de type, année de construction.
- 2.3 Niveau de bruit permanent A, pression acoustique C et puissance acoustique.
- 2.4 Equipement, outillage, option.
- 2.5 Liste des règles techniques et normes appliquées.

3/ Préconisation d'utilisation et contre indication d'utilisation

- 3.1 Marquage des indications.
- 3.2 Utilisation conforme aux prescriptions.
- 3.3 Contre indication d'utilisation.

4/ Responsabilité et autres commentaires

- 4.1 Responsabilité.
- 4.2 Garantie.
- 4.3 Droits d'auteur.

5/ Description et fonctionnement de l'appareil

- 5.1 Description.
- 5.2 Mode de fonctionnement de l'appareil.
- 5.3 Coffret et schéma électrique.
- 5.4 Fourniture d'emballage (consommable).
- 5.5 Equipement, outillage, option.
 - 5.5.1 Equipement.
 - 5.5.2 Trousse d'outillage.
 - 5.5.3 Option.

6/ Risques lors de l'utilisation

- 6.1 Analyse des risques.
- 6.2 Avertissement et instructions de sécurité, signification des symboles.
- 6.3 Autres dangers, autres risques.

7/ Utilisation

- 7.1 Exigences applicables aux opérateurs.
- 7.2 Installation et première mise en service.
- 7.3 Mise en service.
- 7.4 Mode opératoire.
- 7.5 Que faut-il faire en cas de panne ?
- 7.6 Nettoyage et entretien.

8/ Maintenance en bon état

- 8.1 Contrôles, entretien, maintien en bon état.
- 8.2 Remise en état.
- 8.3 Personnel.

9/ Protection de l'environnement

- 9.1 Elimination du matériel d'emballage.
- 9.2 Appareils usagés.

1/ Fabricant

1.1 Nom et adresse

Sté ORA - 584 Route de St Bernard - 01600 – TREVOUX - FRANCE
Téléphone : 0033 (0) 474 005 954
E-Mail : ora@o-r-a.eu - Site Internet : www.o-r-a.eu

2 Déclaration de conformité

La déclaration de conformité n'est valable que pour ce type d'appareil.

En cas de modifications importantes, par exemple :

Modifications apportées aux lois, décrets, prescriptions, directives, normes et spécifications, une nouvelle déclaration de conformité est établie après une nouvelle procédure d'évaluation de la conformité.

L'équipement correspondant utilisé est couvert par la déclaration de conformité.

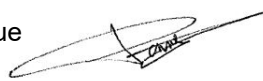
DECLARATION DE CONFORMITE CE	
Constructeur	SOCIETE ORA 584 Route de St Bernard 01600 TREVOUX - FRANCE
Désignation technique de l'appareil	Série : H603BPS N° de Série : <input type="text"/> Année de fabrication : 2024 Dimensions : 88 x 195 x 70 cm Poids : 68 kg Raccordement électrique sur réseau: 115/240Vac - 50/60Hz – 10/16A
Déclaration	L'appareil est élaboré, conçu et fabriqué conformément à la directive relative à la basse tension BT2014/35/UE et aux directives UE co-applicables sous la seule responsabilité de la société ORA et est bien entendu prêt à l'emploi.
Directives U.E. co-applicables	Directive relative à la compatibilité électromagnétique CEM2014/30/UE et directive relative aux machines 2006/42/CE.
Règles et normes harmonisées	EN 292-1-2, EN 294, EN 349, EN 1050, EN 1672-2, EN 60204-1, EN 60335-1
Normes nationales et autres spécifications	Dispositions législatives relatives aux machines et appareils suivant l'article R 233-83 du code du travail.
Documentation et notice d'utilisation	La documentation relative à la livraison, la déclaration de conformité et la notice technique sont jointes à l'appareil. Le mode d'emploi rédigé dans les langues européennes officielles ainsi que dans la langue du pays concerné est disponible et est inclus dans la notice d'instructions.
Remarque	La société ORA n'assume aucune responsabilité pour une utilisation inappropriée ou incorrecte.
	Trévoux, le 01/01/2024 SOCIETE ORA Responsable technique M. Ponnet 

2/ Caractéristiques générales

2.1 Caractéristiques techniques de l'appareil

Housseuse de vêtements sur cintre à commande pneumatique

Dimensions :	88 x 195 x 70 cm	Poids	68 kg
Raccordement électrique :	220/240Vac – 50/60Hz		
Puissance nominale :	45 W		

2.2 Désignation de série, désignation de type, année de construction

Série	H603BPS
Type :	Housseuse de vêtements sur cintre à commande pneumatique
Année de construction :	2024

2.3 Niveau de bruit permanent A, pression acoustique C et puissance acoustique

Grâce au mode de fonctionnement (commande manuelle et chauffage électrique), le développement sonore est extrêmement minime. Par ailleurs, cet appareil est uniquement installé sur les postes de travail sur lesquels le niveau de bruit permanent A doit être < 85 dB(A) (espaces de vente).

2.4 Equipement, outillage, option

L'équipement est élaboré, conçu et fabriqué selon les exigences de la directive relative aux machines et directives et normes applicables indiquées dans la déclaration de conformité. Si cet équipement est fabriqué par des fournisseurs ou des sous-traitants, les documents et certificats correspondants sont joints aux documents respectifs et archivés dans la documentation de la Société ORA.

Il n'y a pas d'équipements pour cet appareil.

Aucune trousse d'outillage n'est fournie pour cet appareil.

Aucune option n'existe pour cet appareil.

2.5 Liste des règles techniques et normes appliquées

Directive relative à la basse tension BT2014/35/UE

Directives relatives aux machines 200/42/CE

Directive relative à la compatibilité électromagnétique CEM2014/30/UE

EN 292 1-2, EN 294, EN 349, EN 1050, EN 1672-2, EN 60204-1, EN 60335-1

Règles de prévention contre les accidents de la caisse de prévoyance professionnelle :

LMHV (Décret relatif à l'hygiène des denrées alimentaires)

Code du travail

3/ Préconisation d'utilisation et contre indication d'utilisation

Le point 7.2 fait état des exigences applicables aux opérateurs et des indications utiles pour le fonctionnement. Leur respect garantit partiellement les préconisations d'utilisation et contre indication d'utilisation. Lors de la fabrication de l'appareil, l'utilisation préconisée est également supposée en tant que critère. Il est ainsi possible d'éviter conceptuellement une utilisation non conforme ou de la rendre très difficile.

3.1 Marquage des indications



Ce symbole attire l'attention sur un danger imminent pouvant engendrer de graves blessures ou la mort s'il n'est pas évité.



Ce symbole attire l'attention sur un danger possible pouvant engendrer des blessures légères ou graves.



Ce symbole attire l'attention sur un danger possible pouvant engendrer des dommages matériels.



Ce symbole attire l'attention sur des informations d'assistance.

3.2 Utilisation conforme aux prescriptions



L'appareil ne doit être utilisé que dans un parfait état de fonctionnement.

L'appareil ne doit être utilisée que conformément aux prescriptions, à savoir pour la mise sous film de produits solides conformément aux instructions de l'exploitant et aux descriptions et indications de la notice d'instructions.

Les conditions de raccordement, conditions de fonctionnement et les données relatives à la puissance définies ne doivent pas être modifiées.

L'appareil ne doit pas être transformée ou modifiée d'une quelconque manière sans entretien et accord écrit de la Société ORA.

Les personnes sous l'effet de l'alcool, drogues ou médicaments influençant la capacité de réaction ne doivent pas utiliser ni entretenir l'appareil.

3.3 Contre indication d'utilisation

Seul le strict respect de la présente notice d'instructions par l'exploitant, les utilisateurs et les opérateurs permet d'éviter des accidents et de garantir un parfait fonctionnement de l'appareil.

Le respect de la notice d'instructions :

- Réduit les temps d'immobilisation et les frais de réparation
- Augmente la durabilité de l'appareil
- Et garantit un fonctionnement sûr et économique.

La notice d'instructions doit être immédiatement accessible à un opérateur et être conservée et toujours disponible dans un endroit connu de l'opérateur.

La notice d'instructions doit être lue, comprise et intégralement respectée par l'exploitant, le personnel d'encadrement et le personnel d'exécution.

4/ Responsabilité et autre commentaire

4.1 Responsabilité

La responsabilité de la Société ORA n'est pas engagée pour les dommages résultant du non-respect total ou partiel de la présente notice d'instructions.

4.2 Garantie

Le remplacement de pièces par des pièces de même nature mais non identique à celles conseillées par la Société ORA dans la notice d'instructions annule la garantie de la Société ORA. Les détails de la garantie du fabricant sont indiqués dans les conditions générales de livraison ou les documents contractuels appropriés relatifs à l'étendue de la livraison.

Toute intervention ou modification injustifiée annule la garantie.

4.3 Droits d'auteur

La présente notice ne doit être, ni totalement ni partiellement reproduite par voie électronique ou mécanique, distribuée, modifiée, transmise, traduite dans une autre langue ou être par ailleurs utilisée ou dupliquée sans l'accord express écrit de la Société ORA. Cependant si la duplication totale ou partielle peut garantir la sécurité de l'opérateur de l'appareil et de tiers, ces exceptions sont indépendantes des droits d'auteur.

5/ Description et fonctionnement de l'appareil

5.1 Description

L'appareil H603BPS est une housseuse de vêtements sur cintre à commande pneumatique, chauffée électriquement, permettant la mise sous film de vêtements par un système de soudure thermique en forme d'épaules, à partir d'une gaine de film (laize 600 maxi).

Croquis 1

- 1 Tige déflectrice
- 2 Barrière de bobine
- 3 Ressort de traction
- 4 Porte cintre
- 5 Flanc
- 6 Cadre de soudure
- 7 Bras de commande
- 8 Vérin double effet ISO course 100mm Ø40mm
- 9 Bouton poussoir
- 10 Rouleau porte cintre
- 11 Bague de guidage
- 12 Interrupteur marche/arrêt 1/0 (1 : voyant allumé)
- 13 Porte fusible
- 14 Caisson central
- 15 Coffret pneumatique
- 16 Bâti
- 17 Porte bobine

5.2 Mode de fonctionnement de l'appareil

L'appareil H603BPS se compose d'un bâti sur lequel sont montés le caisson central et le cadre de soudure articulé à l'arrière. Le caisson central reçoit tous les éléments électriques : transformateur, fusible, interrupteur marche/arrêt, prise de raccordement.....

Le bâti sur lequel est monté l'appareil se compose du coffret pneumatique et du porte bobine. Le coffret pneumatique reçoit tous les éléments pneumatiques : filtre, distributeur, vérin....

Le vêtement à mettre sous film est suspendu au crochet du porte cintre par son cintre. Puis la gaine est descendue autour du vêtement, la housse du vêtement est ensuite réalisée en appuyant simultanément sur les deux boutons poussoirs montés sur le coffret pneumatique pour souder la gaine.

5.3 Coffret et schéma électrique

Schéma électrique

Croquis 2

- 1 Cordon d'alimentation fil vert/jaune : terre
- 2 Cordon d'alimentation fil bleu : neutre
- 3 Cordon d'alimentation fil noir : phase
- 4 Fusible
- 5 Interrupteur marche/arrêt 1/0 (1 : voyant allumé)
- 6 Transformateur 230V/11V 45VA
- 7 Fils de soudure
- 8 Connecteur femelle (H603BPST)

Schéma de commande H603BPS

Croquis 3

- 1 Vanne de séparation
- 2 Filtre régulateur ¼ avec manomètre
- 3 Vis de purge
- 4 Té égal Ø8
- 5 Réducteur Ø4
- 6 Fonction bi-manuel synchronisé
- 7 Boutons poussoirs
- 8 Distributeur 5/2 monostable
- 9 Banjo régulateur débit Ø8
- 10 Vérin double effet ISO course 100mm Ø40mm
- 11 Tube rilsan Ø6 x 8
- 12 Tube rilsan Ø2.7 x 4

Schéma de commande H603BPST

Croquis 4

- 1 Vanne de séparation
- 2 Filtre régulateur ¼ avec manomètre
- 3 Vis de purge
- 4 Té égal Ø8
- 5 Réducteur Ø4
- 6 Fonction bi-manuel synchronisé
- 7 Boutons poussoirs
- 8 Distributeur 5/2 monostable
- 9 Banjo régulateur débit Ø8
- 10 Vérin double effet ISO course 100mm Ø40mm
- 11 Tube rilsan Ø6 x 8
- 12 Tube rilsan Ø2.7 x 4
- 13 Porte logique « OU »

5.4 Fourniture d'emballage (consommable)

Les gaines de film en polyéthylène 20 microns à utiliser ne doivent pas dépasser 600 mm de largeur et 250 mm de diamètre. La Société ORA n'assume aucune garantie ni responsabilité pour tout autre type de film.

5.5 Equipement, outillage, option

5.5.3 Aucun équipement n'existe pour cet appareil

5.5.3 Aucune trousse d'outillage n'est fournie pour cet appareil.

5.5.3 Aucune option n'existe pour cet appareil

6/ Risques lors de l'utilisation

6.1 Analyse des risques

Croquis 5

Point de danger	Désignation du point de danger	Description du danger
1	Coffret électrique	Le risque avec les appareils électriques est en principe la décharge électrique. Ce danger survient en cas d'isolation défectueuse et d'installation dans des pièces et dans des conditions environnementales pour lesquelles le type de protection n'est pas approprié ou lors du nettoyage. D'autres dangers surviennent lors de l'ouverture du coffret électrique dans le cadre d'une remise en état.
2	Élément de soudage	Le danger réside dans le risque de brûlures des mains ou des doigts.
3	Mouvement de la partie mobile par rapport à la partie fixe	Lors de la fermeture de la partie mobile, il existe un risque de pincement, coupure, brûlure. Le risque pour l'opérateur est supprimé par la commande des deux boutons poussoirs situés à une distance de sécurité l'un par rapport à l'autre et pilotés par une commande bi-manuel synchronisé normalisé

6.2 Avertissement et instructions de sécurité

1



L'appareil ne doit pas être en contact direct avec l'humidité. Il convient de ce fait de retirer la prise secteur pendant le nettoyage de l'appareil. L'appareil ne doit pas être ouvert. Les réglages et le changement de fusible ou de pièces lors de l'entretien et de la remise en état ne doivent être effectués que par un électricien ou une personne désignée par l'exploitant.

Danger de décharge électrique !

2



Les éléments de soudage sont constamment chauffés. De ce fait, tout contact, même en cas de non-fonctionnement peut engendrer un risque de brûlures corporelles, en particulier les mains et les doigts.

Risque de brûlure des mains et des doigts !

3

INDICATION

Les mains et les doigts doivent toujours être gardés à l'extérieur de la zone de fermeture de la partie mobile et fixe.

Risque de pincement des mains et des doigts !

Avertissements



Danger de décharge électrique.

Ouverture et remise en état uniquement par des électriciens.



Risque de brûlure en cas de contact

Avec l'élément de soudage.

6.3 Autres dangers, autres risques

Le respect de ces instructions pour une utilisation prudente élimine pratiquement les autres risques susceptibles d'être causés par l'appareil.

Le risque restant ne peut être créé que par une utilisation non conforme ou non appropriée. A cet effet, l'exploitant est tenu d'instruire l'utilisateur à l'aide de la présente notice d'instructions et d'attirer son attention sur les dangers possibles.

7/ Utilisation

7.1 Exigences applicables aux opérateurs

Les utilisateurs et les opérateurs doivent, sur la base de leur formation spécialisée, connaissances et expériences ainsi que des connaissances des prescriptions applicables (en règle générale LMHV et code du travail) et de la notice d'instructions :

- Evaluer.
- Effectuer avec assurance, les tâches qui leur sont confiées.
- Reconnaître les dangers possibles.
- Et pouvoir prendre les mesures requises pour éliminer les risques d'accident en rapport avec le fonctionnement.

Age minimum

Les stagiaires et les personnes en formation ou sous surveillance, âgés de moins de 18 ans, ne doivent effectuer aucune tâche avec l'appareil.

Ceci n'est pas applicable pour les jeunes âgés de plus de 16 ans si :

- L'utilisation de l'appareil est nécessaire afin d'atteindre l'objectif de la formation.
- La protection de la jeunesse est garantie par la surveillance d'une personne compétente expérimentée.
- Seuls sont utilisés des moyens de production, qui permettent d'exclure tout risque de blessure.

Formation

L'exploitant est tenu de dispenser régulièrement une formation aux utilisateurs et aux opérateurs dans les domaines suivants :

- Respect et application de la notice d'instructions ainsi que des prescriptions légales.
- Fonctionnement conforme aux prescriptions de l'appareil.
- Formation annuelle en matière de protection du travail et de prévention des accidents.
- Comportement en cas d'urgence, instructions en matière de sécurité et de dangers pour les utilisateurs et les opérateurs.

7.2 Installation et première mise en service

Après le déballage de l'appareil et l'enlèvement de tous les résidus d'emballage, l'appareil est correctement installé sur le lieu de travail (dans une position stable et un emplacement accessible).

Montage de l'appareil sur le bâti

Croquis 6

Fixer l'appareil sur le bâti à l'aide des vis, rondelles et écrous Ø6 par les 4 points d'encrage- Emboîter le tuyau d'alimentation pneumatique sur la vanne de séparation (4) (pression d'alimentation : 6 Bars)

- Ouvrir la vanne de séparation (4) afin de mettre le système sous pression
- Enficher la prise réseau 220/240Vac (la prise de courant doit être protégée par un disjoncteur de protection électrique 16A).
- Mettre l'interrupteur marche / arrêt sur marche (1), le voyant vert s'allume
Si le voyant ne s'allume pas, retirer la prise réseau. Faire tester le fusible (0.315 A) et l'interrupteur marche / arrêt et le cas échéant les faire remplacer par un électricien.
Si nécessaire, faire tester le raccordement privé par un électricien.
- Le temps de chauffe des éléments de soudage est de 5 minutes.

-

Croquis 7

Montage des éléments pneumatiques

- Monter la tige déflectrice (1) sur le bâti (3) à l'aide des rondelles et écrous Ø8
- Monter le coffret pneumatique (2) à l'intérieur des montants du bâti (3)

Croquis 8

Montage du vérin

- Fixer l'articulation du vérin (5) sur le coffret pneumatique (4) à l'aide des vis et rondelles Ø6
- Monter la chape de la tige du vérin (3) sur le bras de commande (1) à l'aide de l'agrafe (2)

Croquis 9

Montage des capots de protection

- Fixer les capots de protection droit (3) et gauche (2) sur les montants (6) et (7) du bâti à l'aide des vis et rondelles Ø6
- Fixer le capot de protection (1) sur la traverse (4) du bâti et le coffret pneumatique (5) à l'aide des vis et rondelles Ø6
- Fixer les capots de protection droit (3) et gauche (2) sur le capot de protection (1) à l'aide des vis et rondelles Ø6

ATTENTION : Ne pas inverser le sens (haut/bas ; droite/gauche) des capots de protection.

7.3 Mise en service

Croquis 10

- 1 Fiche pour prise réseau 2 pôles + terre 220/240Vac – 10/16A.
- 2 Interrupteur marche / arrêt (1 / 0) avec voyant vert, marche (1) = vert allumé.
- 3 Porte fusible avec fusible 1 A
- 4 Vanne de séparation

La mise en exploitation ne peut être effectuée qu'après les réglages et la première mise en service de l'appareil selon le § 7.2.

- Insérer le tuyau d'alimentation en air dans la vanne de séparation (4) (pression : 6 bars)
- Ouvrir la séparation de la vanne pour mettre la pression dans le système
- Enficher la prise réseau 220/240Vac. L'appareil est équipé d'un fusible 1A à fort pouvoir de coupure (ICC :1500A). La prise de courant sur laquelle l'appareil sera branché devra être protégée de manière adaptée et dimensionnée suivant les normes nationales sur les installations électrique du pays (ex. : Pour la France se référer à la norme NF C 15-10)
- Mettre l'interrupteur marche / arrêt sur marche (1), le voyant vert s'allume
Si le voyant ne s'allume pas, retirer la prise réseau. Faire tester le fusible (1 A) et l'interrupteur marche / arrêt et le cas échéant les faire remplacer par un électricien.
Si nécessaire, faire tester le raccordement privé par un électricien.
- Le temps de chauffe des éléments de soudage est de 5 minutes.

7.4 Mode opératoire

Croquis 11

- 1 Suspendre le vêtement sur le porte cintre, puis saisir la gaine par les cotés et faire descendre celle-ci autour du vêtement.
- 2 Appuyer simultanément sur les deux boutons poussoirs (a)
(H603BPS : Maintenir appuyer durant 2 secondes)
- 3 Faire descendre la housse sur les épaules du vêtement
- 4 Saisir le vêtement emballé par le cintre et déchirer le film en tirant vers le bas. La position de la gaine, pour l'opération suivante, doit se trouver au niveau du crochet du porte cintre et en-dessous des éléments de coupe et de chauffe.

ATTENTION

Ne pas abaisser la partie mobile de façon brutale et répétitive.

Croquis 12

Changement de bobine

- 1 Bobine
- 2 Rouleau porte bobine
- 3 Tube antichute
- 4 Bague de guidage
- 5 Flanc de porte bobine
- 6 Tige défectrice
- 7 Rouleau du porte cintre
- 8 Rouleau porte cintre

- Mettre en place la bobine de film sur les rouleaux porte bobine (2) en passant par l'avant de l'appareil (gaine P.E de 20 microns Ø maxi 250 mm)
- Passer le tube antichute (3) à l'intérieur de la bobine et le positionner dans les guides latéraux des flancs de porte bobine (5)
- Positionner les bagues de guidage (4) aux extrémités de la bobine, puis les bloquer à l'aide des vis afin que la bobine de film ne se déplace pas latéralement
- Passer le film selon la figure
- Ouvrir la gaine pour la passer autour du porte cintre, entre les rouleaux (7) et les rouleaux (8)

7.5 Que faut-il faire en cas de panne ?

En cas de panne, en particulier de la partie électrique, s'adresser toujours à l'électricien ou une personne compétente nommée par l'exploitant.

7.6 Nettoyage et entretien

Avant le nettoyage et l'entretien de l'appareil, éteindre l'appareil avec l'interrupteur marche / arrêt et retirer la prise réseau. Pour le nettoyage et l'entretien, n'utiliser que des linges secs.

INDICATION

Ne pas immerger, vaporiser ou asperger l'appareil avec de l'eau ou un produit de nettoyage pour le nettoyer. Ne pas le nettoyer dans un lave-vaisselle.

8/ Maintien en bon état

8.1 Contrôle, entretien, maintien en bon état

La notion de « maintenir en bon état » désigne, selon la directive 89/655/CEE modifiée 95/63/CE, toutes les mesures visant à préserver et rétablir l'état désiré et à déterminer et apprécier l'état réel des organes techniques d'un système.

Les mesures susmentionnées sont réparties comme suit :

Inspection (détermination de l'état réel)

Par exemple contrôles selon les prescriptions en matière de protection du travail et de prévention contre les accidents.

Entretien (préservation de l'état désiré)

Par exemple nettoyage et entretien, remplacement des pièces d'usure (joints, fusibles, téflon de protection, fil de soudure), resserrage des pièces desserrées Graissage des roulements de galet (Voir également point 7.4).

Maintien en bon état (rétablissement de l'état désiré)

Par exemple réparations (remise en état) des pièces d'usure (remplacement), après une défaillance, un temps d'immobilisation, un endommagement. Après une remise en état, il est nécessaire d'effectuer un contrôle de fonctionnement avec un procès verbal.

Toutes les mesures de contrôle, d'entretien et de remise en état doivent être consignées dans un registre par l'exploitant. Les inspections nécessaires conformément aux prescriptions en matière de protection du travail et de prévention des accidents doivent faire l'objet de rapports d'essais documentés à archiver.

8.2 Remise en état

Croquis  **13, 14, 15, 16, 17, 18, 19, 20**

Les parties principales de l'appareil avec leurs composants sont repérées par leur Code Article spécifique à chaque type de pièce.

Croquis  **21**

- 1 Téflon de protection
- 2 Fil de soudure
- 3 Réglette isolante
- 4 Ressort de compression tendeur
- 5 Tendeur du fil de soudure
- 6 Cadre de soudure

Changement des téflons de protection

Il est important de nettoyer régulièrement les téflons de protection. Cette opération doit s'effectuer juste après son utilisation, appareil éteint. Contrôler régulièrement l'état d'usure des téflons ; celui-ci est à changer dès qu'il est brûlé ou coupé.

- Couper le téflon usagé (1)
- Mettre le nouveau téflon de protection en place à l'aide de l'adhésif se trouvant sur celui-ci (ne pas faire de plis au moment du collage)

Changement des fils de soudure

- Enlever le téflon de protection (1).
- Démontez le fil de soudure cassé (2).
- Remonter le fil de soudure en commençant par le côté du tendeur (5) et en remettant bien le fil d'alimentation.
- Repousser le tendeur (5) afin de comprimer le ressort (4) pour permettre le montage de l'autre extrémité.

8.3 Personnel

Le personnel d'entretien doit pouvoir présenter une autorisation du fabricant et des fournisseurs. Cette autorisation peut être établie par le fabricant ou les fournisseurs sur papier libre. La qualification, à savoir la qualification officielle (par exemple électricien) requise pour effectuer l'entretien peut également être indiquée dans cette autorisation.

INDICATION

La Société ORA n'assume aucune responsabilité pour le personnel d'entretien non autorisé par le fabricant (ORA) ou par les fournisseurs. La responsabilité de la Société (ORA) n'est engagée pour le personnel d'entretien des fournisseurs qu'en cas d'effet direct sur l'interface de sécurité de l'appareil.

Les justifications de la qualification du personnel d'entretien de la Société ORA doivent être incluses dans le système de gestion de la qualité et la documentation connexe en fonction des branches et des domaines de responsabilité.

Pièces détachées

Seules les pièces détachées indiquées et autorisées par la Société ORA doivent être utilisées. Le non-respect de cette exigence engendre l'annulation de la garantie de l'appareil. La responsabilité de la Société ORA ne s'étend pas au-delà de la responsabilité civile produit.

Outils et matériel de réparation

Les outils et matériel de réparation sont définis par la Société ORA et ne doivent être utilisés que par du personnel d'entretien autorisé.

9/ Protection de l'environnement

9.1 Elimination du matérielle d'emballage

Les matériaux d'emballage sont écologiques et recyclables. Les matières plastiques portent un signe distinctif (par exemple : >PE<, >PS<, etc.). Déposez les matériaux d'emballage en fonction de leur signe distinctif dans les conteneurs prévus à cet effet (renseignez-vous auprès des services de votre commune).

9.2 Appareils usagés



Le symbole  sur le produit ou son emballage indique que ce produit ne peut être traité comme un déchet ménager. Il doit être remis au point de collecte dédié à cet effet (collecte et recyclage du matériel électrique et électronique). En procédant à la mise en rebut de l'appareil dans les règles de l'art, nous préservons l'environnement et notre sécurité, s'assurant ainsi que les déchets seront traités dans des conditions optimum. Pour obtenir plus de détails sur le recyclage de ce produit, veuillez prendre contact avec les services de votre commune.

PREAMBLE

This instruction manual concerns an pneumatic electrically machine for wrapping garment on a hanger

The machine is designed, manufactured and assembled by **Society ORA** (the ORA Company - France).

The machine is made available in conformity with the requirements of the first decree of application for the law concerning equipment safety in accordance with EEC directive BT2014/35/UE concerning low voltage. This means that the machine complies with all the pertinent fundamental requirements in the field of safety and health.

Because it is operated using muscular force, the machine is not covered by the directive concerning machines. Its classification under the directive concerning low voltage results mainly from the electrically heated welding elements and edges, for which two criteria represent the main risks:

1. Risk of burns
2. Risk leading to a danger of electrocution

The product has thus been designed, the risk analysis made, and the instruction manual and documentation drawn up, on the basis of

Directive BT2014/35/UE concerning low voltage

The following directives are also applicable, in their current respective versions:

Directive concerning electromagnetic compatibilit CEM2014/30/UE and directive concerning machines 2006/42/CE

The corresponding harmonised standards (ES) together with all applicable national regulations are taken in consideration in the design of the equipment and the instruction manual.

The manufacturer's explanations, and the conditions of delivery by the suppliers of the components, together with the associated technical documentations, are attached to the Company's internal documentation. In the same way, the Company's own documents concerning design, manufacture and putting into service are included in the technical documentation.

With respect to the machine assessed in conformity with the procedure of conformity A, the **ORA Company** certifies conformity through a

Declaration of conformity in accordance with annex III B of the directive concerning low voltage

of which a copy is attached to the instruction manual and thus forms an integral part of the process involved in putting the machine into service. The CE logo is placed on the machine in conformity with annex III.

CONTENTS

1/ Manufacturer

- 1.1 Name and address.
- 1.2 Declaration of conformity.

2/ General characteristics

- 2.1 Technical characteristics of the equipment.
- 2.2 Series designation, type designation, year of construction.
- 2.3 Permanent noise level A, acoustic pressure C and acoustic power.
- 2.4 Fittings, tools, optional extras.
- 2.5 List of the technical rules and standards applied.

3/ Recommendations for use and non-recommended uses

- 3.1 Marking of instructions.
- 3.2 Use in conformity with instructions.
- 3.3 Non-recommended uses.

4/ Responsibility and other comments

- 4.1 Responsibility.
- 4.2 Guarantee.
- 4.3 Copyright.

5/ Description and operation of the equipment

- 5.1 Description.
- 5.2 Method of operation of the equipment.
- 5.3 Electrical connection box and diagram.
- 5.4 Wrapping supplies (consumables).
- 5.5 Fittings, tools, optional extras.
 - 5.5.1 Fittings
 - 5.5.2 Tool kit
 - 5.5.3 Optional extras

6/ Risks during use

- 6.1 Risk analysis.
- 6.2 Warnings and safety instructions, meanings of the symbols.
- 6.3 Other dangers, other risks.

7/ Use

- 7.1 Requirements applicable to operators.
- 7.2 Installation and putting into service for the first time.
- 7.3 Putting into service.
- 7.4 Operating procedure.
- 7.5 What should be done in the event of a failure?
- 7.6 Cleaning and servicing.

8/ Keeping the equipment in good condition

- 8.1 Controls, servicing, keeping in good condition.
- 8.2 Repairs.
- 8.3 Staff

9/ Environmental protection

- 9.1 Elimination of packaging materials.
- 9.2 Old equipment..

2/ General characteristics

2.1 Technical characteristics of the equipment

PNEUMATIC WRAPPING MACHINE ON HANGERS

Dimensions:	88 x 195 x 70 cm	Weight	68 kg
Electrical connections:	220/240V ac – 50/60 Hz		
Power rating:	45 W		

2.2 Series designation, type designation, year of construction

Series	H603BPS
Type:	Pneumatic wrapping machine on hangers
Year of construction:	2024

2.3 Permanent noise level A, acoustic pressure C and acoustic power

Thanks to the operating method used (manual control and electric heating), noise levels are very low. Moreover, this equipment is only installed on workstations at which the permanent noise level A must be < 85 dB(A) (sales areas).

2.4 Fittings, tools, optional extras

The equipment is designed, developed and manufactured in accordance with the requirements of the directive concerning machines and the directives and standards applicable as set out in the declaration of conformity. If this equipment is manufactured by suppliers or subcontractors, the corresponding documents and certificates are attached to the respective documents and archived in the ORA Company's documentation.

There is no equipment for the machine:

There is no tool kit supplied with the machine.

There is no optional extra on this machine.

2.5 Directive concerning low voltage BT2014/35/UE

Directive relating to machines 2006/42/CE

Directive concerning electromagnetic compatibility CEM2014/30/UE

ES 292 1-2, ES 294, ES 349, ES 1050, ES 1672-2, ES 60204-1, ES 60335-1

Rules for prevention of accidents as set out by the professional safety and welfare authorities:

LMHV (Decree concerning hygiene for food)

3/ Recommendations for use and non-recommended uses

Point 7.2 sets out the requirements applicable to operators and the useful recommendations for operation. Compliance with them partially ensures compliance with the recommended and non-recommended uses. At the time of manufacture of the machine the recommended use is also taken into account as a criterion. It is thus possible to avoid uses that are not in conformity, or to make them very difficult, through the design itself.

3.1 Marking of instructions



This symbol draws attention to an imminent danger that can lead to serious injury or death if it is not avoided.



This symbol draws attention to a possible danger that could lead to slight or serious injury.



This symbol draws attention to a possible danger that could lead to material damage.



This symbol draws attention to information providing assistance.

3.2 Use in compliance with instructions



The machine must only be used in perfect operating condition.

The machine must only be used in conformity with the instructions given, i.e. to seal bags in compliance with the instructions provided by the operating company and the descriptions and indications set out in the operating manual.

The conditions of connection and operation, and the data concerning the power rating must not be modified.

The machine must not be transformed or modified in any way without the knowledge and written agreement of The ORA Company.

Persons under the influence of alcohol, drugs or medicines having an effect on their ability to react must not use or service the machine.

3.3 Non-recommended uses

Only strict compliance with the present instruction manual by the operating company, the users and the operators enables accidents to be avoided and ensures correct operation of the machine.

Compliance with the instruction manual:

- Reduces the periods of immobilisation and the costs of reparation
- Increases the service life of the machine
- And ensures safe, economical operation.

The instruction manual must be immediately accessible to all operators and must be stored and constantly available in a place known to the operator.

The instruction manual must be read, understood and fully complied with by the operating company, the supervising staff and the staff using the equipment.

4/ Responsibility and other comments

4.1 Responsibility

The ORA Company cannot be held responsible for any damage resulting from total or partial failure to comply with the present instruction manual.

4.2 Guarantee

The replacement of parts by other parts of the same nature but not identical to those recommended by the ORA Company in the instruction manual cancels the guarantee of the ORA Company. Details of the manufacturer's guarantee are set out in the general conditions of delivery or the appropriate contractual documents concerning the scope of the delivery.

All unjustified interventions or modifications cancel the guarantee.

4.3 Copyright

The present manual must not be fully or partially reproduced using electronic or mechanical means, distributed, modified, transmitted, translated into another language or otherwise used or duplicated without the express written agreement of the ORA Company. However, if such total or partial duplication can ensure the safety of the operator using the machine and of third parties, these exceptions remain independent from the copyright.

5/ Description and operation of the equipment

5.1 Description

The H 603 BPS is a pneumatic wrapping machine for garment on hanger heated electrically , This machine make a cover with a shoulder shaped seal from tubular film (maxi width 600 mm)

Drawing 1

- 1 Deflective rod
- 2 Film reel guard bar
- 3 Traction spring
- 4 Coat hanger bracket
- 5 Side panel
- 6 Sealing frame
- 7 Control bar
- 8 Double action ISO cylinder stroke 100mm Ø40mm
- 9 Pushbutton
- 10 Coat hanger bracket roller
- 11 Guide ring
- 12 On/off switch
- 13 Fuse holder / 0.315 A fuse
- 14 Central caisson
- 15 Pneumatic box
- 16 Frame
- 17 Reel spindle

5.2 Method of operation of the equipment

The machine H 603 BPS is equipped with a frame on which are monted the central box and the sealing frame hinger at the rear. The central box receives all electrical components : transformer , fuse , power switch... The frame is mounted on the machine is equipped with the pneumatic box and the roll support. The pneumatic box receives all pneumatic components: filter, distributor, cylinder... The garment to put on film is suspended on the hanger hook through its hanger. The film is lowered around the clothing, the garment bag was then made by pressing two buttons on the pneumatic box to seal the film.

5.3 Electrical connection box and diagram

Electrical diagram

Drawing 2

- 1 Power supply cable, green/yellow wire: earth
- 2 Power supply cable, blue wire: neutral
- 3 Power supply cable, brown wire: live
- 4 Fuse
- 5 On/Off switch (On: green indicator light on)
- 6 Transformer 230V/11V 45V
- 7 Sealing wire
- 8 Female connector (H603BPST)

Control diagram H 603BPS

Drawing 3

- 1 separation valve
- 2 regulator filter ¼ with manometer
- 3 vent Screw
- 4 Te egal dia=l Ø8
- 5 Reducer Ø4
- 6 Bi manual function synchronized
- 7 Push buttons
- 8 Distributor **5/2**
- 9 Banjo flow regulator Ø8
- 10 Double action iso cylinder stroke 100mm Ø40mm
- 11 Rilsan tube Ø6 x 8
- 12 Rilsan rube Ø2.7 x 4

Control diagram H 603 BPS

Drawing 4

- 1 separation valve
- 2 regulator filter ¼ with manometer
- 3 vent Screw
- 4 Te egal dia=l Ø8
- 5 Reducer Ø4
- 6 Bi manual function synchronized
- 7 Push buttons
- 8 Distributor **5/2**
- 9 Banjo flow regulator Ø8
- 10 Double action iso cylinder stroke 100mm Ø40mm
- 11 Rilsan tube Ø6 x 8
- 12 Rilsan rube Ø2.7 x 4
- 13 Logic element

5.4 Wrapping supplies of (consumables)

Polyethylene tube in 20 microns should not exceed 600mm wide and 250 mm in diameter.
The company ORA can't assumes guarantee or responsibility for any other type of film.

5.5 Fittings, tools, optional extras

- 5.5.1 There is no equipment for the machine
- 5.5.2 No tool kits are supplied with this equipment..
- 5.5.3 There is no optional extra for this machine.

6/ Risks during use

6.1 Risk analysis

Drawing 5

Danger point	Designation of the danger point	Description of the danger
1	Electrical connection box	The risk with items of electrical equipment is in principle that of an electric shock. This danger is present in the event of defective insulation and installation of parts and under surrounding conditions for which the type of protection is not appropriate or during cleaning. Other dangers arise when the electrical connection box is opened..
2	Welding element	The danger here lies in the risk of burns to the hands or the fingers.
3	Movement of the moving part to the fixed portion	During the closure of the moving part there is a risk of pinching, cutting, burning..<the risk to the operator is suppressed by controlling the two push buttons located at a safe distance from one another and driven by a bi6manual control standard synchronized..

6.2 Warnings and safety instructions

1



The equipment must not be in direct contact with humidity. It is thus necessary to remove the plug from the mains socket while the equipment is being cleaned. The equipment must not be open. Adjustments and replacement of fuses or parts during servicing and repairs must be carried out solely by an electrician or a person appointed by the operating company.

Danger of electric shocks!

2



The welding elements are constantly heated. This means that all contact, even in the event of failure to operate, can lead to a risk of burns to body parts, especially the hands and fingers.

Risk of burns to the hands and fingers!

3



The hands and fingers must always be kept outside the closing area of the upper and lower sections together with the locking area between the operating handle and the locking handle.

Risk of pinching the hands and fingers!

Warnings



Danger of electric shocks.

To be opened and repaired solely by electricians.



**Risk of burns in the event of contact
with the welding element.**

6.3 Other dangers, other risks

Compliance with these instructions for careful use avoids almost all the other risks likely to be caused by the equipment.

The remaining risk can only be created by a type of use that is not in compliance or is inappropriate. Regarding this, the operating company is required to inform the user with the help of the present instruction manual and to draw his or her attention to the possible dangers.

7/ Use

7.1 Requirements applicable to operators

On the basis of their specialised training, knowledge and experience together with their knowledge of the instructions applicable (generally LMHV and the labour code) and of the instruction manual, the users and the operators must:

- Assess.
- Carry out with confidence the tasks with which they have been entrusted.
- Recognise the possible dangers.
- And be able to take the steps required to remove all risks of accident stemming from operation.

Minimum age

Trainees and other persons in training or under supervision, who are under 18 years of age, must not carry out any tasks involving the sealing machine.

This is not applicable to young people over 16 years of age, if:

- Use of the sealing machine is necessary to attain the objective of the training.
- Protection of the young people is ensured by the supervision of a competent, experienced person.
- The only means of production to be used are those enabling all risk of injury to be excluded.

Training

The operating company is required to provide training at regular intervals for the users and operators in the following fields:

- Compliance with and application of the instruction manual together with all legal requirements.
- Operation in conformity with the instructions for the machine.
- Annual training in the field of protection during work and accident prevention.
- How to react in the event of an emergency, instructions in the domain of safety and of the dangers present for users and operators.

7.2 Installation and putting into service for the first time

After the equipment has been unpacked and all remaining wrapping materials removed, install the equipment in the workplace (in a stable position and in an accessible location).

Drawing 6

Fixing onto the frame

- Fixing the machine onto the frame using the 4 fixing points

Drawing 7

Assembly of pneumatic components

- Assemble the deflection rod (1) on the frame using nuts and small round Ø8
- Assemble the pneumatic box inside the frame (3)

Drawing 8

The Jack installation

- Fix the jack articulation (5) on the pneumatic box(4) using screws and washers Ø6
- Mount the jack rod (3) on the control arm (1) using the staple (2)

Drawing 9

Mounting the protective cover

- Fix the right protective covers (3)and left (2) on amounts (6)and (7) of the frame using screws and washers Ø6
- Fix the protective cover(1) on the part (4) on the frame and the pneumatic box (5) using screws and washers Ø6
- Fix the right protectives covers(3) and left (2) on the protective cover(1) using screws and washers Ø6

ATTENTION: Does not reverse the direction up/down; right/left of the guards

7.3 Putting into service

Drawing 10

- 1 Mains power supply plug 2 pins + earth 220/240 V ac – 10/16 A
- 2 On/off switch with green indicator light, on = green
- 3 Fuse holder with 1 A fuse
- 4 Valve separation

The equipment can only be operated once the necessary adjustments have been made and the equipment has been put into service for the first time as set out in § 7.2.

- Encase the air supply hose to the valve separation (4) (pressure: 6 Bars)
- Open the valve separation to put pressure in the system
- Put the plug in the 220/240V ac power supply socket. The device is equipped with a fuse 1A with strong breaking power (ICC:1500A). The socket on which the device will be connected must be protected in a suitable way and dimensioned according to the national standards on the electrical installations of the country.
- Set the On/Off switch to On; the green indicator light comes on.
If the indicator light does not come on, remove the plug from the power supply socket. Have the fuse and the indicator light tested (1 A) and, if necessary, have them replaced by an electrician.
If necessary, have the private supply circuits tested by an electrician.
- The heating time for the welding elements is 5 minutes.

7.4 Operating procedure

Drawing 11

- 1 Hang the garment on the hook and take hold of each side of the film sleeve and draw it downwards around the garment.
- 2 Simultaneously press the two buttons(a)
(H603BPS : maintain the pressure 2 seconds)
- 3 Downwards the film sleeve on the shoulders of the garment and pull out
- 4 Take the packed garment on hanger by pulling it down. The position of the film , for the next operation , must be beyond the hook and below the cutting and heating elements..

ATTENTION

Do not repeatedly bring the mobile down in a brutal fashion.

Changing the reel

Drawing 12

- 1 Reel
- 2 Reel spindle rollers
- 3 Tube fall
- 4 Guide rings
- 5 Reel holder side
- 6 Deflective rod
- 7 Coat hanger bracket

- Place the reel of film in position on the reel spindle rollers (2) (use only Polyethylene film sleeve, thickness 0.02 mm).
- Thread the fall tubel (3) inside the roll and put into position in the sides guides on the reel holder (5)
- The guide rings are positioned to suit the reel of film width.
- Pass the film like the drawing.
- Open the film sleeve and pass it around the coat hanger bracket (7)

7.5 What should be done in the event of a failure?

In the event of a failure, especially one involving the electrical installation, always consult the electrician or a competent person appointed by the operating company.

7.6 Cleaning and servicing

Before cleaning and servicing the equipment, switch the equipment off by setting the On/Off switch to Off and removing the plug from the power socket. To clean and service the unit, use only a dry cloth.

INDICATION

Do not immerse or spray the equipment or pour water or a cleaning product on it to clean it.
Do not clean it in a dishwasher.

8/ Keeping the equipment in good condition

8.1 Controls, servicing, keeping in good condition

The notion of “keeping in good condition”, according to directive 89/655/EEC modified 95/63/EC, means all the measures aimed at preserving and restoring the desired state and determining and assessing the actual state of the technical elements of a system.

The aforementioned measures are divided up as follows:

Inspection (determining the actual state)

E.g. controls in accordance with the instructions in the field of protection of working conditions and accident prevention.

Servicing (preservation of the desired state)

E.g. cleaning and servicing, replacement of wearing parts (seals, fuses), tightening of any parts that have come loose, grease the roller bearings (See also point 7.4).

Maintaining in a good state (restoring of the desired state)

E.g. repairs (putting back into correct condition) of the wearing parts (replacement), after a failure, a period of immobilisation, or damage. After repairs, it is necessary to carry out a control of correct operation with a report.

All the control measures, servicing and repairs must be recorded in a register by the operating company. The inspections necessary to comply with the instructions in the field of protection of working conditions and accident prevention must be the object of reports of documented tests to be archived.

8.2 Repairs

Drawing  **13, 14, 15, 16, 17, 18, 19, 20**

The main parts of the machine with their components are marked with their specific parts code in the drawing.

Drawing  **21**

- 1 Teflon protection strip
- 2 Sealing wire
- 3 Insulating strip
- 4 Spring tensioner
- 5 Tensioner
- 6 sealing frame

Replacing the Teflon protection strips

It is important to clean the Teflon protection strip regularly. This should be done just after the machine has been in operation (with the machine SWITCHED OFF). Check the wear on the Teflon strip regularly. This should be replaced if it is burnt or cut.

- Cut off the worn Teflon strip (1).
- Fit the new Teflon strip using the adhesive which is on the strip. Be careful not to make any folds in the strip when sticking it on.

Replacing the sealing wires

- Remove the Teflon protection strip (1).
- Remove the broken sealing wire (2).
- Fit the new sealing wire starting by the tensioner (5) side, and replace the feed wire correctly.
- Push the tensioner (5) to compress the spring (4) to allow the other end to be fitted.

8.3 Staff

The servicing staff must be able to present an authorisation from the manufacturer and the suppliers. This authorisation can be made out by the manufacturer or the suppliers on a blank sheet of paper. The qualification, i.e. the official qualification (e.g. electrician) required to carry out servicing work can also be shown in this authorisation.

INFORMATION

The ORA Company accepts no responsibility for the servicing staff not authorised by the manufacturer (ORA) or by the suppliers. The company (ORA) can only be held responsible for the suppliers' servicing staff in the event of a direct effect on the safety interface of the sealing machine

The justifications of the qualification for the ORA Company servicing staff must be included in the quality management system and the associated documentation depending on the industry sectors and the domains of responsibility concerned.

Replacement parts

Only replacement parts listed and authorised by the ORA Company can be used. Any failure to comply with this requirement leads to cancellation of the guarantee covering the equipment. The responsibility of the ORA Company is limited to civil liability for the product.

Tools and equipment for repairs

The tools and equipment for repairs are defined by the ORA Company and can only be used by authorised servicing staff.

9/ Environmental protection

9.1 Elimination of packaging material

Packaging materials are ecological and can be recycled. Plastics bear a distinctive sign (for example: >PE<, >PS<, etc.). Deposit packaging materials in the containers provided for this purpose as per their distinctive sign (obtain details from your local municipal services).

9.2 Old equipment



The  symbol on the product shows that it must not be treated as household waste. It must be taken to the special waste collection point intended for this purpose (collecting and recycling electrical and electronic equipment). By scrapping equipment correctly, we preserve both the environment and our safety by ensuring that waste will be treated under optimal conditions. Please contact your local municipal services for more detailed information on how to recycle this product.

PREÁMBULO

Este manual de instrucciones es para una EMBOLSADORA de ropa neumatica.Funciona y calienta con electricidad.

El aparato está diseñado y fabricado por la **Sociedad ORA** (Francia).

La puesta en circulación de la máquina ha sido efectuada conforme con las exigencias del primer decreto de aplicación de la ley relativa a la seguridad de los aparatos según la directiva relativa a la baja tensión BT201/35/UE. Debido a esto, la máquina está conforme con todas las exigencias pertinentes y fundamentales en materia de seguridad y de salud.

Debido a su accionamiento manual, la máquina no está cubierta por la directiva relativa a las máquinas. La clasificación en la directiva relativa a la baja tensión resulta esencialmente de las aristas y elementos de soldadura calentados eléctricamente, de los cuales, dos criterios representan los principales riesgos:

1. Riesgo de quemadura
2. Riesgo de ocasionar un peligro de electrocución

Por consiguiente, el producto, el análisis de los riesgos, el manual de instrucciones y la documentación están proyectados sobre la base de la

Directiva relativa a la baja tensión BT2014/35/UE.

Las directivas igualmente aplicables son:

La directiva relativa a la compatibilidad electromagnética CEM2014/30/UE y la directiva relativa a las máquinas 2006/42/CE

en sus respectivas versiones actuales. Las normas armonizadas (EN) correspondientes, así como las reglamentaciones nacionales aplicables por otro lado, se han considerado en el diseño de la máquina y en el manual de instrucciones.

Las explicaciones del fabricante, las condiciones de entrega de los distribuidores de componentes, así como las documentaciones técnicas conexas, se adjuntan a la documentación interna de la Sociedad. Del mismo modo, los documentos propios de la Sociedad, relativos al diseño, la fabricación y la puesta en servicio, se incluyen en la documentación técnica.

Considerando la máquina evaluada de acuerdo con el procedimiento de conformidad A, la **Sociedad ORA** certifica la conformidad mediante una

Declaración de conformidad según el anexo III B de la directiva relativa a la baja tensión

de la cual se adjunta una copia al manual de instrucciones, formando así parte integrante de la puesta en servicio de la máquina. Las siglas CE está marcadas en la máquina conforme con el anexo III.

ÍNDICE

1/ Fabricante

- 1.1 Nombre y dirección
- 1.2 Declaración de conformidad

2/ Características generales

- 2.1 Características técnicas de la máquina
- 2.2 Denominación de serie, denominación del tipo, año de fabricación
- 2.3 Nivel de ruido permanente A, presión acústica C y potencia acústica
- 2.4 Equipamiento, utillaje, opción
- 2.5 Lista de reglas técnicas y normas aplicadas

3/ Recomendaciones y contraindicaciones de utilización

- 3.1 Marcación de las indicaciones
- 3.2 Utilización conforme con las prescripciones
- 3.3 Contraindicaciones de utilización

4/ Responsabilidad y otros comentarios

- 4.1 Responsabilidad
- 4.2 Garantía
- 4.3 Derechos de autor

5/ Descripción y funcionamiento de la máquina

- 5.1 Descripción
- 5.2 Modo de funcionamiento de la máquina
- 5.3 Caja y esquema eléctrico
- 5.4 Suministro de embalajes (consumible)
- 5.5 Equipamiento, utillaje, opción
 - 5.5.1 Equipamiento
 - 5.5.2 Utillaje
 - 5.5.3 Opción

6/ Riesgos durante la utilización

- 6.1 Análisis de riesgos
- 6.2 Advertencias e instrucciones de seguridad, significado de los símbolos
- 6.3 Otros peligros, otros riesgos

7/ Utilización

- 7.1 Exigencias aplicables a los operarios
- 7.2 Instalación y primera puesta en servicio
- 7.3 Puesta en servicio
- 7.4 Modo operatorio
- 7.5 ¿Qué hacer en caso de avería?
- 7.6 Limpieza y mantenimiento

8/ Conservación en buen estado

- 8.1 Controles, mantenimiento, conservación en buen estado
- 8.2 Reparación
- 8.3 Personal

9/ Protección del medio ambiente

- 9.1 Eliminación del material de embalaje.
- 9.2 Aparatos usados.

2/ Características generales

2.1 Características técnicas de la máquina

Embolsadora de ropa sobre percha neumatica

Dimensiones:	88 x 195 x 70 cm	Peso	68 kg
Conexión eléctrica:	220/240 Vac – 50/60 Hz		
Potencia nominal:	45 W		

2.2 Denominación de la serie, denominación del tipo, año de fabricación

Serie	H603BPS
Tipo:	Embolsadora de ropa sobre percha neumatica
Año de fabricación :	2024

2.3 Nivel de ruido permanente A, presión acústica C y potencia acústica

Gracias al modo de funcionamiento (accionamiento manual y calentamiento eléctrico), el nivel sonoro es muy reducido. Por otra parte, este aparato se instalará únicamente en los puestos de trabajo en los que el nivel de ruido permanente A debe ser < 85 dB (A) (puntos de venta).

2.4 Equipamiento, utillaje, opción

El equipamiento ha sido elaborado, diseñado y fabricado según las exigencias de la directiva relativa a las máquinas y las directivas y normas aplicables indicadas en la declaración de conformidad. Si este equipo está fabricado por distribuidores o subcontratistas, los documentos y certificados correspondientes se adjuntarán a los documentos respectivos y se archivarán en la documentación de la Sociedad ORA.

No existe equipamiento para este aparato:

Este aparato no está acompañado de ninguna caja de herramientas.

No existe opción para este aparato

2.5 Lista de reglas técnicas y normas aplicadas

Directiva relativa a la baja tensión BT2014/35/UE

Directivas relativas a las máquinas 2006/42/CE

Directiva relativa a la compatibilidad electromagnética CEM2014/30/UE

EN 292 1-2, EN 294, EN 349, EN 1050, EN 1672-2, EN 60204-1, EN 60335-1

Reglas de prevención contra los accidentes de la caja de previsión profesional:

LMHV (Decreto relativo a la higiene de productos alimentarios)

Código del trabajo

3/ Recomendaciones y contraindicaciones de utilización

El punto 7.2 tiene en cuenta las exigencias aplicables a los operarios y las indicaciones útiles para el funcionamiento. Su respeto garantiza parcialmente las recomendaciones y contraindicaciones de utilización. En la fabricación de la máquina, la utilización recomendada está igualmente supuesta como criterio. Es así posible evitar conceptualmente una utilización no conforme o hacerla muy difícil.

3.1 Marcación de las indicaciones



Este símbolo llama la atención sobre un peligro inminente que puede ocasionar heridas graves o la muerte, si no se evita.



Este símbolo llama la atención sobre un posible peligro que puede ocasionar heridas leves o graves.



Este símbolo llama la atención sobre un posible peligro que puede ocasionar daños materiales.



Este símbolo llama la atención sobre informaciones de asistencia.

3.2 Utilización conforme con las prescripciones



La máquina solamente debe utilizarse en un perfecto estado de funcionamiento.

La máquina únicamente debe utilizarse respetando las prescripciones, es decir, para el cierre de bolsas, conforme a las instrucciones del explotador y las descripciones e indicaciones del manual de instrucciones.

Las condiciones definidas de conexión y de funcionamiento, así como los datos relativos a la potencia, no deben modificarse.

La máquina no debe transformarse o modificarse, de la forma que sea, sin consulta y acuerdo escrito de la Sociedad ORA.

Las personas bajo el efecto del alcohol, de las drogas o de medicamentos que influyan la capacidad de reacción, no deben utilizar ni efectuar el mantenimiento de la máquina.

3.3 Contraindicaciones de utilización

Sólo el estricto respeto del presente manual de instrucciones por parte del explotador, los usuarios y los operarios, permite evitar los accidentes y garantizar un perfecto funcionamiento de la máquina.

El respeto del manual de instrucciones:

- Reduce el tiempo de las inmovilizaciones y los gastos de reparación.
- Aumenta la durabilidad de la máquina.
- Y garantiza un funcionamiento seguro y económico.

El manual de instrucciones debe ser inmediatamente accesible para un operador, conservarse y estar siempre disponible en un lugar conocido por éste.

El manual de instrucciones debe ser leído, comprendido e íntegramente respetado por el explotador el personal de mando y el personal de ejecución.

4/ Responsabilidad y otros comentarios

4.1 Responsabilidad

La responsabilidad de la Sociedad ORA no está comprometida por los daños resultantes del no respeto total o parcial del presente manual de instrucciones.

4.2 Garantía

El reemplazo de piezas por otras de la misma naturaleza pero no idénticas a las aconsejadas en el manual de instrucciones, anula la garantía de la Sociedad ORA. Los detalles de la garantía del fabricante están indicados en las condiciones generales de entrega o en los documentos contractuales apropiados relativos a la extensión de la entrega.

Cualquier intervención o modificación injustificada, anula la garantía.

4.3 Derechos de autor

El presente manual no debe ser ni totalmente ni parcialmente reproducido por vía electrónica o mecánica, distribuido, modificado, transmitido, traducido a otro idioma o ser por otro lado utilizado o duplicado sin el acuerdo expreso y escrito de la Sociedad ORA. Sin embargo, si la duplicación total o parcial puede garantizar la seguridad del operador de la máquina y de terceros, estas excepciones son independientes de los derechos de autor.

5/ Descripción y funcionamiento de la máquina

5.1 Descripción

La máquina H 603BPS es una embolsadora de ropa sobre percha neumática, eléctrica, que permite envolver la ropa bajo un film y de cerrar el film por un sistema de sellado térmico con la forma del hombro (ancho máximo 600 mm).

Esquema 1

- 1 Deflector de varilla
- 2 Protección del rollo
- 3 Muelle de tracción
- 4 Gancho para colgar la prenda
- 5 Panel lateral
- 6 Cuadro de sellado
- 7 Barra de operación
- 8 Gato
- 9 Pulsadores
- 10 Rodillo de sujeción para el colgado de prendas
- 11 Guía de gancho para colgar la prenda
- 12 Interruptor marcha / paro
- 13 Porta fusible / fusible 0.315 A
- 14 Caja central
- 15 Caja neumática
- 16 **Soporte**
- 17 Soporte del rollo

5.2 Modo de funcionamiento del aparato

La máquina H 603BPS tiene un soporte donde está montado el cuadro de sellado. En este cuadro van todos los elementos eléctricos: transformador, fusible, interruptor de puesta en marcha, enchufe...

El bastidor sobre el cual está puesta la cabeza de la máquina se compone del conjunto neumático y del soporte del rollo de film. El conjunto neumático lleva todos los componentes neumáticos: filtro, distribuidor, **vérin**....

La prenda está colgada en su percha y se coloca en el gancho del cuelga percha. Después se pone el film alrededor de la prenda. La funda se realiza apoyando al mismo tiempo los dos pulsadores que están en el cofre neumático delantero sellando la funda.

5.3 Caja y esquema eléctrico

Esquema eléctrico

Esquema 2

- 1 Cable de alimentación, hilo verde/amarillo: tierra
- 2 Cable de alimentación, hilo azul: neutro
- 3 Cable de alimentación, hilo marrón: fase
- 4 Fusible
- 5 Interruptor marcha / paro (marcha: piloto verde encendido)
- 6 Transformador 230V/11V 45VA
- 7 Resistencia
- 8 Conector hembra (H603BPST)

Esquema de los mandos H603BPS

Esquema 3

- 1 Valvula de separación
- 2 Filtro regulador ¼ con manometro
- 3 Tornillo de purga
- 4 Té iguall Ø8
- 5 Reductor Ø4
- 6 Funcion bi manual sincronizadas
- 7 Pulsadores
- 8 Distribuidor 5/2r monoestable
- 9 Empalme del regulador Ø8
- 10 Gato de doble efecto ISO CARRERA 100mm Ø40mm
- 11 Tubo rilsan Ø6 x 8
- 12 Tubo rilsan Ø2.7 x 4

Esquema de los mandos H603BPST

Esquema 4

- 1 Valvula de separación
- 2 Filtro regulador ¼ con manometro
- 3 Tornillo de purga
- 4 Té iguall Ø8
- 5 Reductor Ø4
- 6 Funcion bi manual sincronizadas
- 7 Pulsadores
- 8 Distribuidor 5/2r monoestable
- 9 Empalme del regulador Ø8
- 10 Gato de doble efecto ISO CARRERA 100mm Ø40mm
- 11 Tubo rilsan Ø6 x 8
- 12 Tubo rilsan Ø2.7 x 4
- 13 Elemento lógico neumático

5.4 Suministro de embalaje (consumible)

El film en polietileno de 20 micras que se puede utilizar en esta máquina no debe de ser mayor a 600 mm de ancho y 250 mm de diametro. La empresa ORA no podrá asumir ninguna garantía ni responsabilidad si se utiliza otro tipo de film.

5.5 Equipamiento, utillaje, opción

5.5.1 No existe ningún equipamiento para esta máquina

5.5.2 Este aparato no está acompañado de ninguna caja de herramientas.

5.5.3 No existe opción para este aparato

6/ Riesgos durante la utilización

6.1 Análisis de riesgos

Esquema 5

Punto de peligro	Denominación del punto de peligro	Descripción del peligro
1	Caja eléctrica	El riesgo con los aparatos eléctricos es, en principio, la descarga eléctrica. Este peligro sobreviene en caso de aislamiento defectuoso y de instalación en locales y en condiciones de entorno para las cuales el tipo de protección no es el adecuado o durante la limpieza. Puede haber peligro al abrir la parte eléctrica cuando se arregla esta máquina.t.
2	Elemento de soldadura	El peligro reside en el riesgo de quemaduras en manos o dedos.
3	Movimiento de la parte móvil con la parte fija	Al cierre de la parte móvil de la máquina existe un riesgo, de pinchazo.corte, quemadura. Ese riesgo para el usuario desaparece con el mando de los dos pulsadores situados a una distancia de seguridad del uno al otro y pilotados por un mando bi manual sincronizado.

6.2 Advertencias e instrucciones de seguridad

1



La máquina no debe estar en contacto directo con la humedad. Debido a esto, es conveniente desenchufar la máquina durante la limpieza de éste. La máquina no debe abrirse. Los reglajes y el cambio de fusible o de piezas durante el mantenimiento y la reparación, únicamente debe efectuarlos un electricista o una persona designada por el explotador.

¡Peligro de descarga eléctrica!

2



Los elementos de soldadura están calientes constantemente. Debido a ello, cualquier contacto, incluso fuera de funcionamiento, puede engendrar un riesgo de quemaduras corporales, en particular en manos y dedos.

¡Riesgo de quemaduras en manos y dedos!

3

INDICACIÓN

Las manos y dedos deben estar siempre fuera de alcance de la zona de cierre de las partes superior e inferior, así como de la zona de apriete entre la empuñadura de maniobra y la empuñadura de apriete.

¡Riesgo de pellizco en manos y dedos!

Advertencias



Peligro de descarga eléctrica.

Apertura y reparación únicamente por electricistas.



Riesgo de quemadura en caso de contacto

con el elemento de soldadura.

6.3 Otros peligros, otros riesgos

El respeto de estas instrucciones y una prudente utilización, eliminan prácticamente los otros riesgos que la máquina es susceptible de causar.

Los demás riesgos solamente pueden ser ocasionados por una utilización no conforme o no apropiada. Debido a ello, el explotador debe formar al usuario con ayuda del presente manual de instrucciones y advertirle de los posibles peligros.

7/ Utilización

7.1 Exigencias aplicables a los operarios

Los usuarios y los operarios, sobre la base de su formación especializada, conocimiento y experiencia, así como del conocimiento de las prescripciones aplicables (por regla general LMHV y código del trabajo) y del manual de instrucciones, deben:

- Evaluar.
- Efectuar de forma segura las tareas que les han sido confiadas.
- Reconocer los posibles peligros.
- Y poder tomar las medidas necesarias para eliminar los riesgos de accidente relacionados con el funcionamiento.

Edad mínima

Las personas en prácticas, en formación o bajo vigilancia, menores de 18 años, no deben efectuar ninguna tarea con la máquina.

Esto no es aplicable para los jóvenes mayores de 16 años si:

- La utilización de la máquina es necesaria para poder alcanzar el objetivo de la formación.
- La protección de los jóvenes está garantizada por la vigilancia de una persona competente y experimentada.
- Únicamente se utilizan medios de producción que permiten excluir cualquier riesgo de heridas.

Formación

El explotador debe dispensar regularmente una formación a los usuarios y operarios en los siguientes dominios:

- Respeto y aplicación del manual de instrucciones, así como de las prescripciones legales.
- Funcionamiento conforme con las prescripciones de la máquina.
- Formación anual en materia de protección en el trabajo y prevención de accidentes.
- Comportamiento en caso de urgencia, instrucciones en materia de seguridad y de peligros para los usuarios y operarios.

7.2 Instalación y primera puesta en servicio

Una vez desembalado la máquina y retirados todos los restos de embalaje, instalarlo correctamente en el lugar de trabajo (en posición estable y ubicado en lugar accesible).

Esquema 6

Montaje de la máquina sobre un soporte

- Fijar el aparato sobre el soporte con la ayuda de los tornillos, arandelas Ø6 por los 4 puntos de sosten.

Esquema 7

Montaje de los componentes neumaticos

- Montar la varilla deflectora (1) en el soporte (3) con la ayuda de las arandelas y tuercas Ø8
- Montar la caja neumática en el interior de los montantes del bastidor (3)

Esquema 8

Montaje del gato

- Fijar la articulación del gato (5) sobre la caja neumática (4) con la ayuda de los tornillos y arandelas Ø6
- Montar la brida de la varilla del gato (3) en el brazo de mando (1) con la ayuda de la grapa (2)

Esquema 9

Montaje de las tapas de protección

- Fijar las tapas de protección derecha (3) e izquierda (2) sobre los montantes (6) y (7) del bastidor con la ayuda de los tornillos y arandelas Ø6
- Fijar la tapa de protección (1) sobre la traviesa (4) del bastidor y la caja neumática (5) con la ayuda de los tornillos y arandelas Ø6
- Fijar las tapas de protección derecha (3) e izquierda (2) sobre la tapa de protección (1) con la ayuda de los tornillos y arandelas Ø6

ATENCIÓN: No invertir el sentido (arriba/bajo; derecha/izquierda) de las tapas de protección.

7.3 Puesta en servicio

Esquema 10

- 1 Enchufe de conexión a la red, 2 polos + tierra 220/240 Vac – 10/16 A
- 2 Interruptor marcha / paro con piloto verde, marcha = verde.
- 3 Porta fusible con fusible 1 A
- 4 Valvula de separación

La puesta en explotación solamente puede efectuarse una vez realizados los reglajes y la primera puesta en servicio del aparato, según el § 7.2.

- Encajar el tubo de alimentación neumático en la valvula de separación (4) (la presión es de : 6 Bars)
- Abrir la valvula de separación (4) para poner el sistema bajo presión
- Conectar el enchufe a la toma de corriente 220/240 Vac. El dispositivo está equipado con un fusible 1A de alta potencia de corte (ICC:1500A). La toma de corriente a la que se conectará el aparato deberá estar adecuadamente protegida y dimensionada según las normas nacionales en las instalaciones eléctricas del país
- Poner el interruptor marcha / paro en posición de marcha; el piloto verde se enciende. Si el piloto no se enciende, retirar el enchufe de la toma de corriente. Testar el fusible (1 A) y el piloto y, si es necesario, hacerlos reemplazar por un electricista. Si es necesario, hacer testar la conexión privada por un electricista.
- El tiempo de calentamiento de los elementos de soldadura es de 5 minutos.

7.4 Modo operatorio

Esquema 11

- 1-Suspender la prenda sobre el porta perchas, luego tomar la funda por los lados y bajarla alrededor de la prenda.
- 2-Pulsar simultáneamente los dos botones pulsadores (a)
(H602BPS: Mantener pulsado durante 2 segundos)
- 3 - Bajar la funda sobre los hombros de la prenda
- 4-Tomar la prenda embalada por la percha y desgarrar la película tirando hacia abajo. La posición de la funda, para la siguiente operación, debe encontrarse a nivel del gancho del porta perchas y debajo de los elementos de corte y de calentamiento.

ATENCIÓN

No descender la parte móvil de forma brutal y repetitiva.

Cambio de bobina

Esquema 12

- 1 Bobina
- 2 Rodillo de soporte
- 3 Tubo anti caída
- 4 Guia de bobina
- 5 Flanco de portabobinas
- 6 Varilla deflectora
- 7 Rodillo deflector
- 8 Gancho para colgar la prenda

- Posicionar la bobina de film sobre los rollos porta bobina (2) pasando por delante de la máquina (film tubular de 20 micras Ø maxi 250 mm)
- Pasar el tubo anticaídas (3) en el interior de la bobina y posicionarlo en las guías laterales de los flancos de portabobinas (5).
- Posicionar las guías (4) a cada lado de la bobina de film y bloquearlas con los tornillos para que la bobina no se mueva de forma lateral.
- pasar el film según la figura
- Abrir el film tubular y pasarlo alrededor del gancho percha(8)

7.5 ¿Qué hacer en caso de avería?

En caso de avería, en particular de la parte eléctrica, consultar con un electricista o con la persona competente designada por el explotador.

7.6 Limpieza y mantenimiento

Antes de proceder a la limpieza y mantenimiento del aparato, apagar éste por medio del interruptor marcha / paro y retirar el enchufe de la toma eléctrica. Para la limpieza y el mantenimiento, utilizar únicamente paños secos.

INDICACIÓN

Para limpiarlo, no sumergir, vaporizar o rociar la máquina con agua o un producto de limpieza.
No lavar en un lavavajillas.

8/ Mantenimiento en buen estado

8.1 Control, conservación, mantenimiento en buen estado

La noción de «mantenimiento en buen estado» se refiere, según la directiva 89/655/CEE modificada 95/63/CE, a todas las medidas destinadas a preservar y reestablecer el estado deseado y a determinar y apreciar el estado real de los órganos técnicos de un sistema. Las medidas mencionadas más arriba son las siguientes:

Inspección (comprobación del estado real)

Por ejemplo, controles según las prescripciones en materia de protección en el trabajo y de prevención de accidentes.

Conservación (preservación del estado deseado)

Por ejemplo, limpieza y mantenimiento, cambio de piezas de desgaste (juntas, fusibles), reapriete de las piezas aflojadas Engrase los rodamientos de rodillos (ver igualmente el §7.4).

Mantenimiento en buen estado (reestablecimiento del estado deseado)

Por ejemplo, reparaciones (arreglos) de las piezas de desgaste (cambio), después de un fallo, un tiempo de inmovilización, un daño. Una vez realizada la reparación, es necesario efectuar un control de funcionamiento y redactar un acta.

Todas las medidas de control, de mantenimiento y de reparación, deben estar consignadas en un registro por el explotador. Las inspecciones necesarias, conforme con las prescripciones en materia de protección en el trabajo y de prevención de accidentes, deben ser objeto de informes de ensayos documentados, los cuales deben archivar.

8.2 Reparación

Esquema  **13, 14, 15, 16, 17, 18, 19, 20**

Las partes principales de la máquina con sus componentes están representadas con sus artículos y piezas correspondientes en el esquema.

Esquema  **21**

- 1 Teflón de protección
- 2 Resistencia
- 3 Regleta aislante
- 4 Muelle del tensor
- 5 Tensor de la resistencia
- 6 Cuadro de sellado

Sustitución del teflón de protección

Es muy importante limpiar el teflón de protección regularmente. Esto debe de hacerse justo después de que la máquina ha estado trabajando y con la misma apagada. Comprobar el estado del teflón de protección regularmente. Ha de sustituirse si está cortado o quemado.

- Cortar el teflón antiguo (1).
- Colocar el nuevo usando el adhesivo que viene con el mismo.
- Tener mucho cuidado de no plegarlo cuando lo este sustituyendo.

Sustitución de la resistencia

- Sacar el teflón antiguo (1).
- Sacar la resistencia antigua (2).
- Colocar la nueva comenzando desde el lado del tensor (5), y reemplazar el alambre de alimentación correctamente.
- empujar el tensor para comprimir el muelle (4) de forma de poder colocar el otro extremo.

8.3 Personal

El personal de mantenimiento debe poder presentar una autorización del fabricante y de los distribuidores. Dicha autorización puede estar establecida por el fabricante o los distribuidores, sobre papel libre. La cualificación, a saber, la cualificación oficial (por ejemplo, electricista) requerida para efectuar el mantenimiento, puede igualmente estar indicada en esta autorización.

INDICACIÓN

La Sociedad ORA no asume ninguna responsabilidad relativa al personal de mantenimiento no autorizado por el fabricante (ORA) o por los distribuidores. La responsabilidad de la Sociedad (ORA) solamente está comprometida para el personal de mantenimiento de los distribuidores en caso de efecto directo sobre la interfaz de seguridad de la máquina.

Los justificativos de la cualificación del personal de mantenimiento de la Sociedad ORA deben estar incluidos en el sistema de gestión de la calidad y la documentación conexas, en función de los ámbitos y de los dominios de responsabilidad.

Piezas de recambio

Solamente deben utilizarse las piezas de recambio indicadas y autorizadas por la Sociedad ORA. El no respeto de esta exigencia origina la anulación de la garantía de la máquina. La responsabilidad de la Sociedad ORA no se extiende más allá de la responsabilidad civil del producto.

Herramientas y material de reparación

Las herramientas y el material de reparación están definidos por la Sociedad ORA y solamente debe utilizarlos el personal de mantenimiento autorizado.

9/ Protección del medio ambiente

9.1 Eliminación del material de embalaje

Los materiales de embalaje son ecológicos y reciclables. Las materias plásticas llevan un signo distintivo (por ejemplo: >PE<, >PS<, etc.). Deposite los materiales de embalaje en función de su signo distintivo en los contenedores previstos a tal efecto (infórmese ante los servicios de su municipio).

9.2 Aparatos usados



El símbolo  sobre el producto o su embalaje indica que este producto no puede tratarse como un residuo doméstico. Deben entregarse en el punto de recogida dedicado a tal efecto (recogida y reciclaje del material eléctrico y electrónico). Al proceder al desecho de la máquina dentro de las reglas del arte, preservamos el medio ambiente y nuestra seguridad, cerciorándose así que los residuos serán tratados en condiciones óptimas. Para obtener más detalles sobre el reciclaje de este producto, sírvase ponerse en contacto con los servicios de su municipio.

VORWORT

Die Anweisungen für die nach einer stretch hood Kleidung auf einem Bügel an der Luft betrieben elektrisch beheizt.

Dieses Gerätes ist durch die **Fa. ORA** (France) konzipiert, konstruiert, gebaut.

Das Inverkehrbringen des Gerätes erfolgt nach den Anforderungen der Ersten Verordnung zum Gerätesicherheitsgesetz (1. GSGV). Danach entspricht das Gerätes allen einschlägigen und grundlegenden Sicherheits- und Gesundheitsanforderungen.

Wegen der Betätigung über Muskelkraft fällt das Gerätes nicht unter die Maschinenrichtlinie. Die Einstufung in die Niederspannungsrichtlinie erfolgt im Wesentlichen wegen der elektrisch beheizten Heizplatte bzw. – Elemente, wobei 2 Kriterien die wesentlichen Gefahren darstellen:

1. Gefahr durch Verbrennen
2. Gefahr durch elektrischen Schlag

Das Produkt, die Gefahrenanalyse, die Betriebsanleitung und die Dokumentation sind daher auf Basis der

Niederspannungsrichtlinie BT2014/35/UE

ausgeführt. Als mitgeltende Richtlinien werden die

EMV-Richtlinie CEM2014/30/UE
Maschinenrichtlinie 2006/42/CE

in der jeweils aktuellen Fassung mit herangezogen. Die entsprechenden harmonisierten Normen (EN) sowie noch zusätzlich geltende nationale Regelwerke sind bei der Geräteausführung und der Betriebsanleitung berücksichtigt.

Der firmeninternen Dokumentation sind die Herstellererklärungen bzw. Lieferbedingungen der Zulieferer von Bauteilen sowie deren zugehörigen Technischen Dokumentationen beigelegt. Ebenso sind in der Dokumentation firmeneigene Unterlagen zur Konstruktion, zum Bau, und zur Inbetriebnahme zu finden.

Für die nach dem Konformitätsverfahren **A** bewerteten Folien – Gerätes erklärt die **Fa. ORA** die Konformität mit einer

Konformitätserklärung nach Anhang III B der Niederspannungsrichtlinie,

die der Betriebsanleitung als Kopie beigelegt und damit Bestandteil des Inverkehrbringens des Gerätes ist.

Auf dem Gerät ist die CE-Kennzeichnung entsprechend Anhang III A angebracht.

INHALTSVERZEICHNIS

1/ Hersteller

- 1.1 Name und Anschrift
- 1.2 Konformitätserklärung

2/ Technische Grunddaten

- 2.1 Geräteart
- 2.2 Serien -, Typbezeichnung, Baujahr
- 2.3 A- Dauerschalldruckpegel, C-Schalldruck und Schalleistungspegel
- 2.4 Zubehör und Umrüstsätze
- 2.5 Verzeichnis der angewandten Technischen Regeln und Normen

3/ Bestimmungsgemäße und sachwidrige Verwendung

- 3.1 Kennzeichnungen von Hinweisen
- 3.2 Bestimmungsgemäße Verwendung
- 3.3 Sachwidrige Verwendung

4/ Produkthaftung und weitere Anmerkungen

- 4.1 Haftung
- 4.2 Gewährleistung und Garantie
- 4.3 Copyright

5/ Beschreibung und Funktion des Folienschweißgerätes

- 5.1 Produkt
- 5.2 Funktionsweise des Gerätes
- 5.3 Elektroschaltkasten und Schaltplan
- 5.4 Verpackungsfolie und Schalen
- 5.5 Zubehör, Umrüstsätze und Option
 - 5.5.1 Zubehör
 - 5.5.2 Umrüstsätze
 - 5.5.3 Option

6/ Gefahren beim Betrieb

- 6.1 Gefahrenstellen und Gefahrenarten
- 6.2 Warn- und Sicherheitshinweise, Bedeutung der Symbole
- 6.3 Restgefahren, Restrisiko

7/ Bedienung

- 7.1 Anforderungen an das Bedienungspersonal
- 7.2 Aufstellen und Erstinbetriebnahme
- 7.3 Inbetriebnahme
- 7.4 Anwendung
- 7.5 Verhalten bei Störungen
- 7.6 Reinigen und Pflegen

8/ Instandhaltung

- 8.1 Prüfen, Pflege- und Wartung, Instandsetzung
- 8.2 Instandsetzung
- 8.3 Personal

9/ Umweltschutz

- 9. Entfernen von Verpackungsmaterial.
- 9.2 Gebrauchte Maschinen

1/ Hersteller

1.1 Name und Anschrift

Sté ORA - 584 Route de St Bernard - 01600 – TREVoux - FRANCE



Telefon : 0033-474 005 954

E-Mail : ora@o-r-a.eu- Site Internet : <http://www.o-r-a.eu>

1.2 Konformitätserklärung

Die Konformitätserklärung gilt für nur für diesen Gerätetyp. Sollten wesentliche Änderungen erfolgen, z.B. durch Änderungen von Gesetzen, Verordnungen, Vorschriften, Richtlinien, Normen und Spezifikationen, so wird nach einem wiederholten Konformitätsbewertungsverfahren eine neue Konformitätserklärung ausgestellt.

Entsprechendes gerätebezogenes Zubehör ist mit der Konformitätserklärung abgedeckt.

Dok.-Nr.: ORA-0209-3 Stand: 10.07.2002	Konformitätserklärung Konformitätserklärung nach Anhang III B der Niederspannungsrichtlinie 73/23/EWG in der Fassung 93/68/EWG		
 Hersteller:	ORA-Constructeur 584 Route de Saint - Bernard F-01600 Trévoux – France		
Technische Daten der Maschine	Bezeichnung: Schalenversiegelungsgerät Typ: H603BPS Baujahr: 2024	Abmessungen: 88 X 195 X 70 cm Gewicht: 68 kg Elektr. Anschluß: 220/240Vac /50 Hz	
Erklärung	Das Schalenversiegelungsgerät ist entwickelt, konstruiert und gefertigt in Übereinstimmung mit der Niederspannungsrichtlinie in der Fassung BT 2014/35/UE und mitgeltender EU-Richtlinien.		
Mitgeltende EU-Richtlinien	EMV-Richtlinie CEM 2014/30/UE in der Fassung und die Maschinenrichtlinie 2006/42/CE		
Angewandte harmonisierte Normen	EN 292 1-2, EN 294, EN 349, EN 1050 EN 1672-2, EN 60204-1, EN 60335-1		
Nationale Normen und/oder Spezifikationen	Unfallverhütungsvorschriften der BG: VBG 1 "Allgemeine Vorschriften" VBG 4/BGV A2 "Elektrische Anlagen u. Betriebsmittel" etc. z.B. LMHV		
Dokumentation und Betriebsanleitung	Die Lieferdokumentation, die Konformitätserklärung und die Betriebsanleitung sind dem Schalenversiegelungsgerät beigefügt. Die Bedienungsanleitung in den europäischen Amtssprachen sowie in den betreffenden Landessprachen liegt vor und ist in der Betriebsanleitung abgelegt.		
Hinweis	Für eine sachwidrige oder unsachgemäße Verwendung übernimmt die Fa. ORA keine Verantwortung.		
Hersteller : ORA-Constructeur			
Datum : 01/01/2024	Geschäftsführer: _____		
	Ltr. Technisches Büro: _____		
Stempel			

2/ Technische Grunddaten

2.1 Geräteart

Pneumatisch gesteuerte Haubenüberziehmaschine für Kleidungsstücke auf Bügeln

Abmessungen :	88 x 195 x 70 cm	Gewicht :	68 kg
Elektr. Anschluss :	220/240 Vac-50/60 Hz		
Nennleistung :	45 W		

Serien-,Typbezeichnung, Baujahr

Bezeichnung :	H603BPS
Typ :	Pneumatisch gesteuerte Haubenüberziehmaschine für Kleidungsstücke auf Bügeln
Baujahr :	2024

2.3 A- Dauerschalldruckpegel, C-Schalldruck und Schalleistungspegel

Durch die Funktionsweise (Handbedienung und elektr. Heizung) ist die Lärmentwicklung äußerst gering. Außerdem wird dieses Gerät sowieso nur an Arbeitsplätzen eingesetzt, an denen der A-bewertete äquivalente Dauerschall-Druckpegel < 85 dB(A) sein muss (Verkaufsräume).

2.4 Zubehör und Umrüstsätze

Zubehör und Umrüstsätze sind unter den Anforderungen der Maschinenrichtlinie und mit geltender Richtlinien und Normen, wie sie in der Konformitätserklärung dargestellt sind, entwickelt, konstruiert und gefertigt. Wir dieses Zubehör über Lieferanten oder Unterauftragnehmer hergestellt, so sind die entsprechenden Unterlagen und Bescheinigungen den jeweiligen Dokumentationen beigelegt und bei der Fa. ORA in der Dokumentation archiviert.

- Es gibt kein folgendes Zubehör zu diesem Gerät:
- mit dem Gerät werden keine Umrüstsätze ausgeliefert
- Es gibt keine Option zu diesem Gerät.

2.5 Verzeichnis der angewandten Technischen Regeln und Normen

Niederspannungsrichtlinie BT2014/35/UE

Maschinenrichtlinie 2006/42/CE
EMV-Richtlinie CEM2014/30/UE
EN 292 1-2, EN 294, EN 349, EN 1050, EN 1672-2, EN 60204-1, EN 60335-1
Unfallverhütungsvorschriften der BG :
 VBG 1 "Allgemeine Vorschriften"
 VBG 4/BGV A2 "Elektrische Anlagen u. Betriebsmittel"
LMHV (Lebensmittelhygieneverordnung)

3/ Bestimmungsgemäße und sachwidrige Verwendung

Unter dem Punkt 7.2 werden Anforderungen an das Bedienungspersonal gestellt und sachdienliche Hinweise zur Bedienung gegeben. Damit ist schon ein Teil der bestimmungsgemäßen und nicht sachwidrigen Verwendung sichergestellt. Beim Bau des Gerätes wird als Kriterium auch die nichtbestimmungsgemäße Verwendung unterstellt. Somit kann konstruktiv verhindert werden, dass eine nicht ordnungsgemäße Verwendung verhindert oder nur schwer möglich ist.

3.1 Kennzeichnungen von Hinweisen



Dieses Zeichen weist auf eine drohende Gefahr hin, die zu schwersten Verletzungen oder zum Tod führen kann, wenn sie nicht vermieden wird.



Dieses Zeichen weist auf eine mögliche Gefahr hin, die zu leichten oder schweren Verletzungen führen kann.



Dieses Zeichen weist auf eine mögliche Gefahr hin, die zu Sachschäden führen kann.



Dieses Zeichen weist auf unterstützende Informationen hin.

3.2 Bestimmungsgemäße Verwendung



Das Gerätes darf nur in technisch einwandfreiem Zustand betrieben werden.

Es darf nur bestimmungsgemäß, also für Versiegelung von Schalen für Lebensmittel entsprechend den Anweisungen des Betreibers und den Beschreibungen und Hinweisen der Betriebsanleitung verwendet werden.

Die in der bestimmungsgemäßen Verwendung definierten Anschlußbedingungen, Einsatzbedingungen und Leistungsdaten dürfen nicht verändert werden.

Das Gerätes darf ohne vorherige Rücksprache mit der Fa.ORA weder umgebaut noch sonst irgendwie verändert werden.

Personen, die unter Einfluß von Alkohol, sonstigen Drogen oder Medikamenten stehen, welche die Reaktionsfähigkeit beeinflussen, dürfen das Gerätes generell nicht bedienen oder instandhalten.

3.3 Sachwidrige Verwendung

Nur wenn diese Betriebsanleitung strikt vom Betreiber, Anwender und Bediener beachtet wird, werden Unfälle vermieden und ein störungsfreier Betrieb des Gerätes gewährleistet.

Die Beachtung der Betriebsanleitung :

- Verringert Ausfallzeiten und Reparaturkosten
- Erhöht die Lebensdauer des Gerätes
- und gewährt den sicheren und umweltgerechten Betrieb.

Die Betriebsanleitung muss unmittelbar an einer dem Anwender zugänglichen und dem Anwender bekannten Stelle aufbewahrt werden und ständig verfügbar sein.

Die Betriebsanleitung muss vom verantwortlichen und vom ausführenden Personal gelesen, verstanden und in allen Punkten beachtet werden.

4/ Produkthaftung und weitere Anmerkungen

4.1 Haftung

Die Fa. ORA haftet nicht für Schäden, die daraus resultieren, dass diese Betriebsanleitung nicht oder nicht vollständig beachtet wurde.

4.2 Gewährleistung und Garantie

Wenn Teile durch gleichartige, aber nicht durch die vom Hersteller Fa. ORA in der produktspezifischen Betriebsanleitung empfohlenen identischen Teile ersetzt werden, erlischt die Gewährleistung der Fa. ORA. Details zur Gewährleistung und Herstellergarantie sind den allgemeinen Lieferbedingungen oder entsprechenden Vertragsunterlagen zum Lieferumfang zu entnehmen.

Bei unberechtigten Eingriffen und Veränderungen in jeder Form erlischt die Garantie.

4.3 Copyright

Ohne ausdrückliche schriftliche Genehmigung der Fa. ORA darf diese Betriebsanleitung - weder als Ganzes noch in Auszügen - elektronisch oder mechanisch vervielfältigt, verteilt, geändert, übertragen, in eine andere Sprache übersetzt oder anderweitig verwendet oder vervielfältigt werden. Sollten aber mit den Kopien oder Teilkopien die Sicherheit des Anwenders und Dritte des Papier- Gerätes bei der bestimmungsgemäßen Verwendung gewährleistet werden können, so sind diese Ausnahmen vom Copyright unabhängig.

5/ Beschreibung und Funktion des Gerätes

5.1 Produkt

Das Gerät H603BPS ist eine pneumatisch gesteuerte und elektrisch geheizte Haubenüberziehmaschine für Kleidungsstücke auf Bügeln, die es ermöglicht, Kleidungsstücke mit einem schulterförmigen thermischen Schweißnahtsystem von einer Schlauchfolie ausgehend (Standardbreite max. 600) in Folie zu verpacken.

Skizze 1

- 1 Umlenkstange
- 2 Rollenschutz
- 3 Zugfeder
- 4 Aufnahme für kleiderbugel
- 5 Seite
- 6 Schweißrahmen
- 7 Bedienarm
- 8 Doppezzylinder ISO hub 100mm Ø40mm
- 9 Drucktaster
- 10 Rolle für bugeaufnahme
- 11 Führungsring
- 12 Ein/Aus Schalter
- 13 Sicherung 0.315 A
- 14 Gerätehamen
- 15 Pneumatischer kasten
- 16 Gestell
- 17 Rollenhalter

5.2 Funktionsweise des Gerätes

Das Gerät H603BPS besteht aus einem Gestell, auf das ein zentraler und ein mobiler Kasten mit Scharnieren auf der Rückseite montiert sind. An dem zentralen Kasten sind alle elektrischen Bauteile angebracht: Transformator, Sicherung, Ein-/Ausschalter, Anschlusssteckdose...

Das Gestell, auf das das Gerät montiert ist, enthält eine Drucklufteinheit und den Rollenhalter. Die Drucklufteinheit enthält alle pneumatischen Elemente: Filter, Verteiler, Zylinder...

Das in Folie zu verpackende Kleidungsstück ist mit seinem Kleiderbügel am Haken des Bügelhalters aufgehängt. Dann wird der Schlauch um das Kleidungsstück herum nach unten gezogen. Daraufhin wird die Kleiderschutzhülle gebildet, indem gleichzeitig auf die beiden, an der Drucklufteinheit angebrachten Druckknöpfe gedrückt werden, um den Schlauch zu verschweißen.

Skizze der H603BPS-Steuerung

5.3 Elektroschaltkasten und Schaltplan

Elektrischer Schaltplan

Skizze 2

- 1 Netzkabel: grün/gelber Leitungsdraht des Netzkabels: Erde
- 2 Netzkabel: **blauer** Leitungsdraht des Netzkabels: **Neutralleiter**
- 3 Netzkabel: **schwarzer** Leitungsdraht des Netzkabels: **Phase**
- 4 Sicherung 0.315 A
- 5 Ein/Aus Schalter
- 6 Transformator 230V/11V 45VA
- 7 Schweißdraht
- 8 Steckbuse (H603BPST)

Steuerungsschema H603BPS

Skizze 3

- 1 Trennventil
- 2 Regulierfilter $\frac{1}{4}$ mit Manometer
- 3 Ablassschraube
- 4 T-Stück egal $\varnothing 8$
- 5 Reduzierer $\varnothing 4$
- 6 Synchronisierte Zweihandfunktion
- 7 Druckknöpfe
- 8 Monostabiler Verteiler 5/2
- 9 Drosselventil $\varnothing 8$
- 10 Doppelwirkender Zylinder nach ISO, Hub 100mm $\varnothing 40$ mm
- 11 Rilsan-Rohr $\varnothing 6 \times 8$
- 12 Rilsan-Rohr $\varnothing 2.7 \times 4$

Skizze der H602BPST-Steuerung

Skizze 4

- 1 Trennventil
- 2 Regulierfilter $\frac{1}{4}$ mit Manometer
- 3 Ablassschraube
- 4 T-Stück egal $\varnothing 8$
- 5 Reduzierer $\varnothing 4$
- 6 Synchronisierte Zweihandfunktion
- 7 Druckknöpfe
- 8 Monostabiler Verteiler 5/2
- 9 Drosselventil $\varnothing 8$
- 10 Doppelwirkender Zylinder nach ISO, Hub 100mm $\varnothing 40$ mm
- 11 Rilsan-Rohr $\varnothing 6 \times 8$
- 12 Rilsan-Rohr $\varnothing 2.7 \times 4$
- 13 Logikelement

5.4 Wrapping supplies of (consumables)

Die Breite der zu verwendenden Polyäthylen-Schlauchfolien (20 Mikrometer Foliendicke) muss kleiner sein als 600mm und der Rollendurchmesser kleiner als 250mm. Die Firma ORA gewährleistet keinerlei Garantie noch Verantwortung für jegliche andere Folientypen.

5.5 Equipement, outillage, option

- Es gibt kein folgendes Zubehör zu diesem Gerät:
- mit dem Gerät werden keine Umrüstsätze ausgeliefert
- Es gibt keine Option zu diesem Gerät.

6/ Gefahren beim Betrieb

6.1 Gefahrenstellen und Gefahrenarten

Skizze 5

Gefahrenstelle	Bezeichnung des Gefahrenortes	Beschreibung der Gefährdung
1	Elektrischer Schaltkasten	Prinzipiell ist die Gefährdung bei elektrisch betriebenen Geräten der elektrische Schlag. Diese Gefahr tritt auf bei mangelhafter Isolierung und Aufstellen in Räumen und Umgebungsbedingungen, für die die Schutzart nicht geeignet ist oder beim Reinigen. Weitere Gefährdungen entstehen beim Öffnen des Schaltkasten zur Einstellung der Schweißtemperatur und beim Sicherungswechsel unter anliegender Spannung.
2	Schweißelemente , Heizplatte	Die Gefährdung besteht im Verbrennen von Händen oder Fingern.
3	Bewegung des beweglichen teils im Verhältnis zum fixierten teil	Bei der Schließung des beweglichen Teils besteht die Gefahr des Einklemmens, der Schnittverletzung und der Brandverletzung. Diese Gefahren für den Operator werden beseitigt durch die Steuerung der beiden Druckknöpfe, die in einem Sicherheitsabstand voneinander entfernt sind und die durch eine synchronisierte und normalisierte zweihändige Steuerung gesteuert werden

6.2 Warn- und Sicherheitshinweise



Gerät darf nicht direkt mit Feuchtigkeit in Berührung kommen. Daher beim Reinigen des Gerätes Netzstecker ziehen. Gerät darf nicht geöffnet werden. Einstellarbeiten und Austausch von Sicherungen oder Teilen bei Wartung und Instandsetzung nur durch eine Elektrofachkraft vornehmen lassen.

Gefahr durch elektrischen Schlag !



Die Schweißelemente sind ständig beheizt. Daher führt jedes Berühren auch im Ruhebetrieb zum Verbrennen von Körperteilen, insbesondere Hände und Finger.

Verbrennungsgefahr von Händen und Fingern !



Hände und Finger sollen immer aus dem Schließbereich von Ober- und Unterteil herausgehalten werden.

Quetschgefahr von Händen und Fingern !

Warnhinweise



Gefahr durch elektrischen Schlag.

Öffnen und Instandsetzen nur durch Elektrofachpersonal



Verbrennungsgefahr durch Berühren der

Schweißelemente.

6.3 Restgefahren, Restrisiko

Bei Beachtung dieser Hinweise zur vorsichtigen Bedienung sind weitere Risiken, die durch das Gerät verursacht werden könnten, nahezu ausgeschlossen.

Das verbleibende Risiko kann dann nur noch durch nicht bestimmungsgemäße oder sachwidrige Verwendung entstehen. Hier hat der Betreiber die Pflicht, den Anwender anhand dieser Betriebsanleitung einzuweisen und auf mögliche Gefahren aufmerksam zu machen.

7/ Bedienung

7.1 Anforderungen an das Bedienungspersonal

Anwender bzw. Bedienungspersonal ist, wer aufgrund seiner fachlichen Ausbildung, Kenntnisse und Erfahrungen sowie Kenntnisse der einschlägigen Bestimmungen (in der Regel VGB 1 und Anforderung des Arbeitsschutzgesetzes) und der Bedienungsanleitung die ihm übertragenen Arbeiten:

- beurteilen,
- sicher ausführen,
- mögliche Gefahren erkennen
- und notwendige Maßnahmen zur Beseitigung von Unfallgefahren ergreifen kann, die im Zusammenhang mit der Bedienung stehen.

Mindestalter

Einzuleisende oder in der Ausbildung befindliche Personen oder unter Aufsicht befindliche Personen unter 18 Jahren dürfen mit dem Gerät keine Arbeiten ausführen.

Dies gilt nicht für Jugendliche mit einem Mindestalter von 16 Jahren, wenn:

- Die Beschäftigung mit dem Gerät zur Erreichung des Ausbildungsziels erforderlich ist.
- Der Schutz des Jugendlichen durch die Aufsicht eines erfahrenen Fachkundigen gewährleistet ist.
- Und nur Arbeitsmittel, Werkzeuge und Schutzmittel verwendet werden, die Verletzungen ausschließen.

Schulung

Der Betreiber muß den Anwender und das Bedienungspersonal in folgenden Bereichen regelmäßig schulen:

- Beachtung und Gebrauch der Bedienungsanleitung sowie der gesetzlichen Bestimmungen.
- Bestimmungsgemäßer Betrieb des Gerätes.
- Jährliche Unterweisung im Arbeitsschutz und der Unfallverhütung.
- Verhalten im Notfall, Sicherheits- und Gefahrenhinweise für den Anwender und Bediener.

7.2 Aufstellen und Erstinbetriebnahme

Nach Auspacken des Gerätes und Entfernen aller Verpackungsrückstände wird das Gerät am Arbeitsort sachgemäß (z.B. waagrecht, spielfrei und zugänglich) aufgestellt.

Skizze 6

Montage auf der Ständer

- Fixieren Sie den Apparat mithilfe der Schrauben, Scheiben und Schraubenmuttern Ø 6 an den 4 Verankerungspunkten auf dem Gestell.

Skizze 7

Montage der pneumatischen Elemente

- Die Umlenkstange (1) mithilfe der Unterlegscheiben und der Muttern Ø8 auf dem Gestell (3) befestigen.
- Die Drucklufteinheit (2) auf der Innenseite der Gestellständer (3) anbringen.

Skizze 8

Montage des Druckzylinders

- Das Gelenk des Zylinders (5) an der Drucklufteinheit (4) mithilfe der Schrauben und Unterlegscheiben Ø6 befestigen.
- Den Gabelkopf der Zylinderstange (3) mithilfe des Bügels (2) auf den Steuerarm (1) montieren.

Skizze 9

Montage der Schutzbleche/-kappe

- Das rechte (3) und das linke Schutzblech (2) mithilfe der Schrauben und Unterlegscheiben Ø6 auf die Ständer (6) und (7) des Gestells montieren.
- Die Schutzkappe (1) mithilfe der Schrauben und Unterlegscheiben Ø6 am Querstreben (4) des Gestells und an der Drucklufteinheit (5) befestigen.
- Das rechte (3) und linke Schutzblech (2) mithilfe der Schrauben und Unterlegscheiben Ø6 an der Schutzkappe (1) des Gestells montieren.

ACHTUNG: Nicht die Orientierungen der Schutzbleche/-kappe vertauschen (oben/unten, rechts/links).

7.3 Anwendung

Skizze 10

- 1 Netzstecker
- 2 Ein/Aus Schalter
- 3 Sicherung 1 A*
- 4 **Trennventil**

Anschließen des Gerätes, kann nur nach Aufstellen und Erstinbetriebnahme des Gerätes entsprechend Punkt 7.2 erfolgen.

- Den Druckluftversorgungsschlauch auf das Trennventil (4) schieben (Versorgungsdruck: 6 bar).
- Das Trennventil (4) öffnen, um das System unter Druck zu setzen.
Netzstecker für 230 V ~/50 Hz einstecken, auf Erdung achten Das Gerät ist mit einer 1A-Sicherung mit hoher Schaltleistung (ICC:1500A) ausgestattet. Die Steckdose, an die das Gerät angeschlossen wird, muss entsprechend den nationalen Normen für elektrische Anlagen des Landes angemessen geschützt und dimensioniert sein

EIN-AUS (ON/OFF)-Schalter betätigen, Anzeigelampe (12a) (grüne Leuchte).
Vor Einrichten der Folie etc. wieder kurzzeitig abstellen.
Leuchtet Anzeigelampe nicht auf, Netzstecker ziehen. Sicherung (1 A) und
ggfs. Anzeigelampe durch Elektrofachkraft prüfen und ersetzen lassen.
Darüber hinaus Hausanschluss durch Elektrofachkraft überprüfen.
Die Aufheizzeit der Schweißelemente beträgt 5 Minuten

7.4 Anwendung

Skizze 11

- 1 Das Kleidungsstück auf den Bügelhalter hängen. Dann den Schlauch auf beiden Seiten greifen und ihn um das Kleidungsstück herum nach unten ziehen.
- 2 6 Gleichzeitig auf beide Druckknöpfe (a) drücken
(H602BPS: 2 Sekunden lang gedrückt halten)
- 3 Die Hülle bis auf die Schultern des Kleidungsstücks herabziehen.
- 4 Das verpackte Kleidungsstück am Kleiderbügel nehmen und die Folie durch Herunterziehen abreißen. Die Schlauchposition muss sich für den folgenden Arbeitsgang auf Höhe des Bügelhalterhakens und unterhalb der Schneide- und Heizelemente befinden.

ACHTUNG

Ne pas abaisser la partie mobile de façon brutale et répétitive.

Folienrolle einlegen

Skizze 12

- 1 Rolle
- 2 Rollenhalter
- 3 Fallschutzrohr
- 4 Seitenwand des Rollenhalters
- 5 Umlenkstange
- 6 Kleiderbügel

- Legen Sie die Folienrolle in die Folienrollenhalter (2) ein, indem Sie von vorne an den Apparat herangehen (Polyethylenhülle mit einem Durchmesser von 20 Mikrometern, maximal 250 mm)
- Legen Sie das Fallschutzrohr (3) in das Innere der Rolle ein und positionieren Sie es in die seitlichen Führungen der Rollenhalterseitenwände (5).
Positionieren Sie die Führungsringe (4) an die äußeren Enden der Rolle und blockieren Sie die Führungsringe mithilfe der Schrauben, damit die Folienrolle sich nicht seitlich verschieben kann.
- Ziehen Sie die Folie gemäß den Abbildungen, je nach Gerätemodell, über.
- Öffnen Sie die Hülle, um sie um den Kleiderbügel (6) zu legen.

7.5 Verhalten bei Störungen

Bei Störungen, insbesondere im elektrischen Teil, immer die vom Betreiber genannte zuständige Elektrofachkraft holen. Immer Netzstecker ziehen.

7.6 Reinigen und Pflegen

Vor dem Reinigen und Pflegen des Gerätes zuerst Gerät am EIN-AUS (ON/OFF) -Schalter abschalten und Netzstecker ziehen. Als Reinigungs- und Pflegemittel nur lebensmittelgerechte Stoffe und Mittel verwenden.

Nach dem Reinigen und Pflegen mit flüssigen Stoffen nicht sofort wieder in Betrieb nehmen, sondern Gerät entsprechend austrocknen lassen.

Nur beim Abwischen mit trockenen Wischtüchern kann Gerät sofort weiterbetrieben werden.

HINWEIS

Gerät zum Reinigen nicht in Wasser oder Reinigungsflüssigkeit eintauchen bzw. besprühen oder abspritzen, auch nicht in Geschirrspülmaschinen reinigen.

8/ Instandhaltung

8.1 Prüfen, Pflege- und Wartung, Instandsetzung

Der Begriff "Instandhaltung" bezeichnet nach DIN 31051 alle Maßnahmen zur Bewahrung und Wiederherstellung des Sollzustandes sowie zur Feststellung und Beurteilung des Ist-Zustandes von technischen Mitteln eines Systems.

Die o.g. Maßnahmen unterteilen sich in:

Inspektion (Feststellung des Istzustands)

z.B. Prüfungen nach den Arbeitsschutz- und Unfallverhütungsvorschriften, in diesem Fall BGV A2 (alt: VBG 4) Elektrische Betriebsmittel.

Wartung (Bewahrung des Sollzustands)

z.B. Reinigen und Pflegen, Ersetzen von Verschleißteilen (Dichtungen, Sicherungen), Nachziehen von losen Teilen, Lager mit Rollen einfetten (siehe auch Punkt 7.4).

Instandsetzung (Wiederherstellung des Sollzustands).

z.B. Reparaturen (Instandsetzen) von Verschleißteilen (Austausch), nach Störungen, Ausfällen, Beschädigungen.

Nach Durchführung der Instandsetzung ist eine protokollierte Funktionsprüfung erforderlich.

Über alle getroffenen Prüfungs-, Wartungs- und Instandsetzungsmaßnahmen ist Buch vom Betreiber zu führen. Die notwendigen Inspektionen nach den Arbeitsschutz- und Unfallverhütungsvorschriften sind in Form von Ablage der entsprechenden Prüfberichte zu dokumentieren.

8.2 Instandsetzung

Skizze 13, 14, 15, 16, 17, 18, 19, 20

Die Hauptteile des Apparates mitsamt ihren Bestandteilen werden mittels ihres Artikelcodes, welcher jedem Typ der Teile spezifisch zugeordnet wird, aufgeführt.

Skizze 21

- 1 Teflonschutz
- 2 Schweißendraht
- 3 Isolierung
- 4 Kompressionsfederspanner
- 5 Schweißendrahtspanner
- 6 Schweißbrahmen

Teflonschutz wechseln

Der Teflonschutz ist regelmäßig nach der Nutzung des Gerätes zu reinigen (Maschine ausschalten!). Sowie auf Abnutzung, Bruch-oder Brandstellen zu überprüfen. Gegebenenfalls müssen die Teflonbänder wie folgt ausgetauscht werden:

- Abgenutztes Teflonband zerschneiden (1)
 - Neues Teflonband überziehen und zusammenkleben (selbstklebend).
- Bitte achten Sie darauf, dass beim Kleben keine Falten entstehen

Schweißdraht wechseln

Der Schweißdraht ist wie folgt zu wechseln:

- Teflonschutz entfernen (1)
- Defekten Schweißdraht (2) gegen einen neuen Draht austauschen, dabei an der Seite des Spanners (5) beginnen
- Bei der Montage auf korrekten Sitz der Zuleitung achten
- Durch Zurückdrücken des Spannstückes Feder spannen und die andere Seite des Drahtes einsetzen

8.3 Personal

Das Instandhaltungspersonal muss eine Berechtigung durch den Hersteller und Lieferanten vorweisen können. Diese Berechtigung kann durch den Hersteller oder Lieferanten formlos erfolgen. In dieser Berechtigung wird dann auch die Qualifikation, sei es Formalqualifikation (z.B. Elektriker bzw. Elektrofachkraft), für die zur Instandsetzung notwendige Tätigkeit dargestellt.

HINWEIS

Für Instandhaltungspersonal, das nicht von Hersteller (ORA) oder Lieferanten berechtigt ist, übernimmt die Fa. ORA oder keine Verantwortung. Für Instandhaltungspersonal von Zulieferern übernimmt die Fa. ORA nur insoweit Verantwortung, wenn unmittelbar Einfluss über die Schnittstelle auf die Sicherheit Gerätes gegeben ist.

Die Qualifikationsnachweise für das Instandhaltungspersonal der Fa. ORA sind entsprechend den Fachrichtungen und Aufgabengebieten innerhalb des Qualitätsmanagementsystems und der dort angegliederten Dokumentation zu hinterlegen.

Ersatzteile

Es dürfen nur die von der Fa. ORA angegebenen und freigegebenen Ersatzteile verwendet werden. Ansonsten erlischt die Gewährleistung und Garantie für das Gerät. Darüber hinaus haftet die Fa. ORA nicht mehr im Rahmen der Produkthaftung.

Werkzeuge und Reparatereinrichtungen

Werkzeuge und Reparatereinrichtung werden durch die Fa. ORA bestimmt und festgelegt und sind nur deren bzw. freigegebenem Instandhaltungspersonal bekannt.

9/ Umweltschutz

9. Entfernen von Verpackungsmaterial

Die Verpackungsmaterialien sind umweltverträglich und recyclebar. Kunststoffe sind ein Kennzeichen (z. B.> PE <,> PS <etc.).. Entfernen Sie das Verpackungsmaterial auf ihren markanten Emblem in die Container für diesen Zweck (fragen Sie Ihren Ort-Service) bereitgestellt werden

9.2 Gebrauchte Maschinen



Das Symbol  auf dem Produkt oder der Verpackung zeigt an, dass dieses Produkt nicht als Hausmüll behandelt werden. Es muss auf speziellen Sammelstelle für diesen Zweck (Sammlung und das Recycling von elektrischen und elektronischen Geräten) angegeben werden. Bei der Herstellung der Umsetzung der Abfallbehälter in den Stand der Technik erhalten wir die Umwelt und unsere Sicherheit, die Gewährleistung, dass die Abfälle unter optimalen Bedingungen behandelt. Für weitere Informationen über das Recycling dieses Produkts erhalten Sie von Ihrer lokalen Dienste.

GARANTIE - GUARANTEE

La garantie de ce matériel est de 2 ans à compter de la date de mise en service.
Pour en bénéficier, vous devez vous fournir la facture mentionnant la date d'achat et la référence du matériel.

Elle couvre le remplacement des pièces d'origine constructeur reconnues défectueuses, à l'exception des pièces susceptibles d'usure normale (résistances, pièces téflonisées, fusible, ressorts, etc.) dans le cadre d'une utilisation normale du matériel, conforme aux prescriptions de la notice d'instructions, hors accident, incidents de transports ou de manutention.

Le remplacement ou l'échange des pièces sous garantie doit être effectué par un professionnel. Toutes pièces échangées doivent nous être retournées sous quinze jours, au-delà desquels nous serions contraints de vous les facturer.

Toute intervention de notre part s'exécute obligatoirement dans nos ateliers.

Les frais de transport sont à la charge du client.

Aucune indemnité ne pourra être réclamée en cas d'arrêt du matériel, quelle qu'en soit la cause.

En cas de contestation, le tribunal de Bourg en Bresse est seul compétent.

*This equipment is guaranteed for 2 years counting from the in service date.
to benefit from this, you have to contact your distributor, and provide the invoice which indicates the date of purchase and the reference for the equipment.*

The guarantee covers the replacement of the manufacturer's original parts recognised as defective, at the exception of parts considered as wear parts (wires, resistances, Teflon-coated parts, fuse, springs, etc...) within the scope of normal use of the equipment, in compliance with the directions given in the instructions manual, excluding accidents, incidents during the transport or handling.

The replacement or exchange of parts under guarantee must be produced by a professional.

Any defective parts exchanged have to be returned to our address within fifteen days, beyond which we would be force to charge you

Any intervention from us will obligatorily take place in our workshops.

transport costs are on the customer charge.

No compensation can be claimed for stoppage of the equipment, whatever the cause may be.

In case of dispute, solely the Court at Bourg en Bresse, France, shall be competent.

✂=====

BON DE GARANTIE / GUARANTEE CERTIFICATE

**A NOUS RETOURNER OBLIGATOIREMENT POUR TOUTE DEMANDE D'INTERVENTION
THIS CERTIFICATE MUST ACCOMPANY ANY REQUEST FOR REPAIR WORK BY US**

Cette machine à été essayée et emballée avec le plus grand soin.

En cas de défectuosité, nous vous demandons de retourner rapidement ce bon de garantie avec le maximum de détails sur le défaut constaté.

This machine has been tested and packed with the greatest care and attention.

In the case of a fault being discovered, please return this certificate to us giving as complete as possible description of fault.

REFERENCE MACHINE / MACHINE REFERENCE	H603 BPS/BPST
N° SERIE / SERIAL NUMBER	
DATE DE LIVRAISON / DATE OF DELIVERY	
VENDU PAR / SOLD BY	

DEFAULT CONSTATE / REASON :

.....

ADRESSE CLIENT / CUSTOMER ADDRESS

.....
.....
.....
.....

TEL :

ADRESSE D'EXPEDITION DU BON DE GARANTIE / ADDRESS

SOCIETE ORA
584 ROUTE DE ST BERNARD
01600 TREVoux
FRANCE

TEL : (33) 04 74 00 59 54 ora@o-r-a.eu

GUARANTIE - GARANTIA

Diese Ausrüstung ist ab dem Datum der Inbetriebsetzung 2 Jahre garantiert.

Um in den Genuss der Garantie zu kommen, wenden Sie sich mit der Rechnung, aus der das Kaufdatum und die Artikelreferenz hervorgeht, an Ihren Händler.

Die Garantie deckt den Austausch der als defekt anerkannten Hersteller-Originalteile, unter Ausnahme der normalen Verschleißteile (Widerstände, teflonbeschichtete Teile, Schmelzsicherung, Federn, usw.), im Rahmen eines normalen Materialgebrauchs unter Einhaltung der Gebrauchsanweisungen, mit Ausnahme von Unfällen und Beschädigungen beim Transport oder der Handhabung.

Der Ersatz oder der Austausch der Teile unter Garantie muss durch einen Fachmann erfolgen. Alle ausgewechselten Teile sind uns binnen 14 Tagen zurückzuschicken. Über diese Frist hinaus sind wir gezwungen, sie Ihnen in Rechnung zu stellen.

Alle unsere Reparatureingriffe werden obligatorisch in unseren Werkstätten ausgeführt.

Die Transportkosten gehen zu Lasten des Kunden.

Bei Materialstillständen, aus welchem Grund auch immer, kann keine Entschädigung verlangt werden.

Für die Beilegung von Streitfällen ist allein das Gericht von Bourg en Bresse maßgebend.

La garantía de este material es de 2 años a partir de la fecha de puesta en servicio.

Para beneficiarse de la misma, debe dirigirse a su distribuidor, aportando la factura en la que se mencione la fecha de compra y la referencia del material.

La garantía cubre la sustitución de las piezas originales del constructor reconocidas como defectuosas, a excepción de las piezas susceptibles de un desgaste normal (resistencias, piezas con Teflon, fusibles, resortes, etc.) en el marco de una utilización normal del material, conforme a las disposiciones de las instrucciones de empleo, excluyendo accidentes e incidentes durante el transporte o el mantenimiento. La sustitución o el cambio de las piezas en garantía deben ser efectuados por un profesional.

Todas las piezas cambiadas deben ser devueltas en un plazo de quince días, pasado el cual nos veríamos obligados a facturarlas.

Cualquier intervención por nuestra parte tendrá lugar obligatoriamente en nuestros talleres.

Los gastos de transporte corren a cargo del cliente.

No podrá reclamarse indemnización alguna en caso de fallo del material, cualquiera que fuese la causa.

En caso de disputa, el tribunal de Bourg en Bresse será el único competente.

✂=====

GARANTIESCHEIN / CERTIFICADO DE GARANTÍA

Diese Maschine wurde mit der größten Sorgfalt geprüft und verpackt.

Bei Funktionsstörungen bitten wir Sie, die Maschine zusammen mit dem Garantieschein und den größtmöglichen Details über den festgestellten Fehler einzuschicken.

Esta máquina ha sido probada y embalada con los mayores cuidados.

En caso de descubrir algún defecto, le rogamos que nos envíe inmediatamente este certificado de garantía indicando el mayor número posible de detalles acerca del fallo detectado.

MASCHINENREFERENZ / REFERENCIA MÁQUINA	H603 BPS/BPST
SERIENNUMMER / N° SERIE	
LIEFERDATUM / FECHA DE ENTREGA	
VERKÄUFER / VENDIDO POR	

FESTGESTELLTER FEHLER / FALLO DETECTADO:

.....
.....

KUNDENANSCHRIFT / DIRECCIÓN CLIENTE

.....
.....